

USO Y MANTENIMIENTO

SIAFA
www.siafa.com.ar



CHEMIST 100 BE GREEN

SIAFA
www.siafa.com.ar

1.0	INFORMACIÓN IMPORTANTE	06
1.1	Información acerca de este manual	06
1.2	Advertencias de seguridad y otros símbolos	06
2.0	SEGURIDAD	07
2.1	Verificaciones de seguridad	07
2.2	Uso adecuado del producto	07
2.3	Uso inadecuado del producto	07
2.4	Precauciones de uso de las baterías de LI-ION	07
3.0	PRINCIPIO DE FUNCIONAMIENTO	08
3.1	Descripción general del analizador de combustión	08
4.0	DESCRIPCIÓN DEL PRODUCTO	09
4.1	Principio de funcionamiento	09
4.2	Sensores de medición	09
4.3	Tipos de combustibles	09
4.4	Tratamiento de la muestra	09
4.5	Sensor de presión piezoeléctrico, compensado en temperatura	09
4.6	Bomba de aspiración	09
4.7	Medición de tiro con sensor de presión con autocero automático	09
4.8	Conexión Bluetooth®	09
4.9	Conexión IR (Infra Rojo)	10
4.10	Software y aplicaciones disponibles	10
5.0	DESCRIPCIÓN DE COMPONENTES	11
5.1	Interfaz de instrumento	11
6.0	ESPECIFICACIONES TÉCNICAS	13
6.1	Especificaciones técnicas	13
6.2	Mediciones y rangos de precisión	14
7.0	USO DEL ANALIZADOR DE COMBUSTIÓN	15
7.1	Operaciones preliminares	15
7.2	Precaución	15
7.3	Alimentación del analizador	15
7.3.1	Indicador de batería interno	15
7.3.2	Uso con alimentación externa	16
7.4	Generación de código QR	16
7.5	Diagrama de conexiones	17
8.0	ANÁLISIS DE COMBUSTIÓN	18
8.1	El análisis de combustión	18
8.1.1	Encendido del instrumento y auto-calibración	18
8.1.2	Operaciones preliminares	19
8.1.3	Introducción de la sonda en la chimenea	19
8.1.4	Realización del análisis de combustión- Modo manual	20
8.1.5	Realización del análisis de combustión- Modo automático	21
8.1.6	Fin de análisis	23
9.0	PARÁMETROS DE INSTRUMENTO	25
9.1	Menú de parámetros	25

10.0	MEDICIONES	26
10.1	Menú→Mediciones	26
10.2	Menú→Mediciones→Análisis de combustión	27
10.3	Menú→Mediciones→Tiro	28
10.4	Menú→Mediciones→CO ambiente	29
10.5	Menú→Mediciones→Presión	30
11.0	MEMORIA	31
11.1	Menú→Memoria	31
12.0	CONFIGURACIÓN	34
12.1	Menú→Configuración	34
12.2	Menú→Configuración→Análisis	35
12.2.1	Menú→Configuración→Análisis→Combustible	36
12.2.2	Menú→Configuración→Análisis→Condensación	37
12.2.3	Menú→Configuración→Análisis→Referencia de O2	38
12.2.4	Menú→Configuración→Análisis→Unidades de medida	39
12.2.5	Menú→Configuración→Análisis→Autocero	40
12.2.6	Menú→Configuración→Análisis→Temperatura del aire	41
12.2.7	Menú→Configuración→Análisis→Ratio NO _x /NO	42
12.3	Menú→Configuración→instrumento	43
12.3.1	Menú→Configuración→instrumento→Pantalla	44
12.3.2	Menú→Configuración→instrumento→Reloj	45
12.3.3	Menú→Configuración→instrumento→Bluetooth®	46
12.4	Menú→Configuración→Alarma	47
12.5	Menú→Configuración→Imprimir	48
12.5.1	Menú→Configuración→Imprimir→Buscar Impr.	49
12.6	Menú→Configuración→Idioma	50
12.7	Menú→Configuración→Restaurar	51
13.0	DIAGNÓSTICO	52
13.1	Menú→Diagnóstico	52
13.2	Menú→Diagnóstico→Sensores	53
13.3	Menú→Diagnóstico→Sonda de humos	54
13.4	Menú→Diagnóstico→Hardware	55
14.0	INFORMACIÓN DE SERVICIO	56
14.1	Menú→Información de servicio	56
15.0	SENSORES	57
15.1	Vida útil de los sensores de gas	57
15.2	Tabla de vida útil de los sensores de gas	57
16.0	MANTENIMIENTO	58
16.1	Rutina de mantenimiento	58
16.2	Mantenimiento preventivo	58
16.3	Sustitución de sensores de gas	58
16.4	Sustitución de la batería	59
16.5	Actualización de Firmware	60
17.0	DIAGNÓSTICO DE AVERIAS	61
17.1	Guía de diagnóstico de averías	61

18.0	REPUESTOS Y MANTENIMIENTO	63
18.1	Repuestos	63
18.2	Accesorios	63
18.3	Servicio técnico oficial Seitron	63
ANEXO A - Transmisión de datos mediante la App “CHEMIST QR CODE”		64
ANEXO B - Edición del encabezado del informe de combustión mediante el Software “Easy2print”		66
ANEXO C - Lista de medidas opcionales		67
ANEXO D - Coeficientes de los combustibles y fórmulas		69
Certificado de garantía		71



SEITRON S.L.U - TODOS LOS DERECHOS RESERVADOS -

La reproducción total o parcial de este documento mediante cualquier medio (incluyendo la fotocopia o el almacenamiento en medios electrónicos) y su transmisión a terceros, incluyendo electrónicamente, está totalmente prohibida de no ser con autorización explícita escrita por parte de SEITRON S.L.U.

1.1 Información acerca de este manual

- Este manual describe el modo de operación, las características y el mantenimiento del analizador de combustión Chemist 100 BE GREEN.
- Lea este manual de usuario y mantenimiento antes de usar el instrumento. Al usuario debe serle familiar este manual y seguir sus instrucciones atentamente.
- Este manual de usuario y mantenimiento esta sujeto a modificaciones debido a mejoras tecnológicas- el productor está por tanto exento de responsabilidades debidas a errores y errores de impresión.



Rispetta il tuo ambiente, pensa prima di stampare il manuale completo.

1.2 Advertencias de seguridad y otros símbolos



Los imanes situados en la parte trasera del instrumento pueden dañar tarjetas de crédito, discos duros, relojes automáticos marcapasos, desfibriladores y otros artefactos sensibles a campos magnéticos. Debido a esto, se recomienda mantener el instrumento a una distancia mínima de 25 cm con estos artículos.

Símbolo	Significado	Comentario
---------	-------------	------------



ATENCIÓN

Lea la información atentamente y adopte las medidas de seguridad apropiadas.

Para prevenir cualquier daño personal o material. No seguir las instrucciones de este manual podría causar daños al usuario, la instalación y el medio ambiente, así como exigir responsabilidades.

11/12/17 10:00

INFO SERVICE

Seitron S.p.A.
Tel. 0424 567842
Fax. 0424 567849
www.seitron.it

Información pantalla LCD



Desechar adecuadamente

Deseche la batería al final de su vida útil únicamente en puntos dedicados para su recogida.

Este aparato no debe ser desechado como basura urbana.

Deseche el instrumento de acuerdo con los estándares nacionales.



Teclado con los botones con funciones principales de control

2.1 Verificaciones de seguridad

- Use el producto de acuerdo a las indicaciones descritas en el apartado “uso adecuado del producto”.
- Durante la operación del instrumento, cumpla con los estándares obligatorios.
- No use el instrumento en caso de que este tenga dañada su cobertura externa, conector o cables de alimentación
- No realice mediciones de componentes no aislados / conductores de tensión.
- Mantenga el instrumento alejado de disolventes.
- Para realizar el mantenimiento de este instrumento, siga estrictamente lo descrito en capítulo “Mantenimiento” de este manual.
- Todas las intervenciones no especificadas en este manual deben ser llevadas a cabo por el servicio técnico oficial Seitron. De otra manera, Seitron rechaza toda responsabilidad derivada del funcionamiento normal del instrumento y la validez de las diferentes homologaciones.

2.2 Uso adecuado del producto

Este apartado describe las áreas de aplicación para las que es adecuado el CHEMIST 100 BE GREEN.

El uso del CHEMIST 100 BE GREEN en otras áreas de aplicación es responsabilidad del usuario y el productor no asume responsabilidades por pérdida, daños o costes generados en consecuencia. Es obligatorio prestar atención a este manual de usuario y mantenimiento.

Todos los productos de la serie CHEMIST 100 BE GREEN son aparatos de medición portátiles de uso profesional, aptos para el análisis de humos provenientes de:

- Pequeños hornos (aceite de quemar, gas, madera, carbón)
- Calderas de baja temperatura y condensación
- Calentadores de gas

2.3 Uso inadecuado del producto

El CHEMIST 100 BE GREEN no debe ser utilizado como:

- Instrumento de alarma en seguridad
- En zonas clasificadas de alta explosividad (ATEX o equivalentes)

2.4 Precauciones de uso de las baterías de LI-ION

Preste atención cuando manipule la batería interior del instrumento: Un uso incorrecto o inapropiado puede causar lesiones/ daños físicos severos.

- No cree un cortocircuito: Asegúrese de que los terminales no están en contacto con metales u otros materiales conductores durante el transporte o almacenamiento.
- No aplique polaridades invertidas.
- No ponga en contacto la batería con sustancias líquidas.
- No queme las baterías ni las exponga a temperaturas superiores a 60°C (140° F).
- No trate de abrir la batería.
- No golpee ni perforo las baterías. El uso inapropiado puede causar daños y cortocircuitos no siempre visibles externamente. Si la batería ha sufrido una caída o ha sido golpeada contra una superficie dura, sin importar su condición exterior:
 - Deje de utilizarla;
 - Deseche la batería de acuerdo con las instrucciones adecuadas de desecho;
- No use las baterías si estas presentan fugas o daños.
- Cargue las baterías únicamente en el interior del instrumento
- En caso de mal funcionamiento o signos de sobre calentamiento, desconecte inmediatamente la batería del instrumento. Atención: La batería puede estar caliente.

3.1 Descripción general del analizador de combustión

El CHEMIST 100 BE GREEN es analizador industrial portátil para el análisis de humos y monitorización de las emisiones.

El instrumento está equipado con:

- Circuito neumático capaz de soportar hasta 3 sensores.
- Interfaz de usuario intuitiva: El instrumento podría ser utilizado incluso sin el manual de instrucciones.
- Display en Blanco / Negro retro-iluminado, (128x128 pixels).
- Batería recargable de LI-ION.
Suministrado junto con el instrumento su alimentador de salida 5V $\overline{=}$, 2A para cargar las baterías internas.
En caso de ser necesario, es posible cargar la batería del instrumento mediante el uso de un banco de almacenamiento, únicamente si este está equipado con una salida de 5V y una corriente mínima de 1A.

Funciones principales:

- Análisis de combustión en modo automático o manual.
- De serie con los parámetros de los 15 combustibles más utilizados (Gas natural, GLP, Gasóleo y Fuelóleo).
- Memoria para almacenar hasta 5 análisis completos.
- Guardado de datos adquiridos y cálculo de promedio.
- Generación y visualización de código QR con el objetivo de descargar los datos adquiridos provenientes de las mediciones, mediante la aplicación "CHEMIST QR CODE" la cual puede ser descargada desde la AppStore (Artículos Apple) y desde Google play Store (Artículos Android).
- Es posible imprimir el ticket resultante del análisis de combustión mediante Bluetooth® / IR (Infra Rojo).

Valores medidos:

- Oxígeno (O₂)
- Monóxido de Carbono (CO)
- Monóxido de Nitrógeno (NO)
- Temperatura del aire primario
- Presión del gas en el conducto, presión en la cámara de combustión y comprobación de los interruptores de presión, haciendo uso del rango de presión de hasta 200 hPa (200 mbar)
- Presión
- Presión de alimentación de la línea de gas
- CO ambiente (Mediante sensor interno)
- Medición de Tiro

Valores calculados:

- Pérdidas de estanqueidad
- Eficiencia de combustión
- Dióxido de Carbono (CO₂)
- Relación de Nitruros (NO_x)
- Exceso de aire
- Relación de contaminantes (CO/CO₂)

Mantenimiento:

- Los sensores pueden ser sustituidos enviando el instrumento al servicio técnico oficial Seitron.
- El instrumento requiere de calibración anual de sus parámetros, la cual se lleva a cabo mediante el servicio técnico oficial Seitron.

Certificado de calibración:

El instrumento se suministra con certificado de calibración de acuerdo con los estándares fijados en la EN17025.

4.1 Principio de funcionamiento

La muestra de gas es tomada a través de la sonda de humos, mediante la succión provocada por una bomba de aspiración situada en el interior del instrumento.

La sonda de humos tiene un cono obturador que permite a esta ajustarse a agujeros de 11mm a 16 mm de diámetro, así como ajustar la profundidad de inmersión de la lanza: **Es recomendable obtener un punto de muestreo situado en la mitad del conducto de evacuación de gases.** La muestra de gas es filtrada de humedad e impurezas gracias a la trampa de condensados. Tras esto, las concentraciones del gas son analizadas mediante sensores electroquímicos. Así, se garantizan resultados de alta precisión en un intervalo de tiempo máximo de 60 minutos, durante los cuales el instrumento es considerado muy estable. En caso de que la medición a realizar sea prolongada, se recomienda realizar periodos de autocero y limpiar el circuito neumático con aire libre de gases contaminantes.

Durante la fase de calibración autocero, el instrumento aspira gases libres de contaminantes y detecta la “deriva” respecto al cero (20.95% vol. En el caso del sensor de O₂), finalmente, compara los valores obtenidos con los valores programados y los compensa automáticamente.

4.2 Sensores de medición

El instrumento hace uso de sus sensores de gas pre-calibrados para la medición del Oxígeno (O₂), Monóxido de Carbono (CO) y Monóxido de Nitrógeno (NO).

Estos sensores no necesitan un mantenimiento particular al margen de ser reemplazados periódicamente una vez agotados.

Si los sensores de gases tóxicos son sometidos a concentraciones un 50% superiores a su rango de medición por más de 10 minutos de manera continua, estos pueden experimentar una deriva del $\pm 2\%$ así como un tiempo superior para volver a cero.

En este caso, antes de apagar el analizador, es recomendable esperar hasta que el valor medido sea inferior a 20 ppm mediante la absorción de aire limpio.

De todas maneras, el instrumento está preparado con un ciclo de limpieza del circuito neumático, cuya duración depende de la configuración establecida en Configuración→Análisis→Autocero.

Una vez agotados, los sensores deben ser reemplazados por el servicio técnico oficial de Seitron.

De acuerdo con los estándares nacionales y calidad ISO 9000, es recomendable enviar el instrumento a un laboratorio certificado por Seitron para ser calibrado. Seitron certifica la precisión de las mediciones únicamente sobre un certificado emitido por Seitron u otro laboratorio aprobado por Seitron.

4.3 Tipos de combustibles

Este aparato es suministrado junto con los detalles técnicos de los tipos de combustibles más comunes almacenados en su memoria. Para más detalles [vea el anexo D](#).

4.4 Tratamiento de la muestra

La muestra de gas a ser analizada debe ser enviada al sensor de medición apropiadamente seca y libre de residuos sólidos de combustión; por esta razón es apodado “análisis seco”.

Con este propósito, es acoplada a la sonda de humos una trampa anti-condensación y filtrado de humos.

4.5 Sensor de presión piezoeléctrico, compensado en temperatura

El instrumento está dotado de un sensor piezoresistivo interno de presión diferencial que puede ser utilizado para la medición del tiro (depresión) en la chimenea mediante la medición de presión diferencial, además de ser utilizado para otras mediciones (presión en el conducto de gas, presión del filtro, etc.).

El rango de medición es de -100,00 hPa .. +200,00 hPa (hPa=mbar).

Cualquier posible deriva del sensor es anulada gracias al sistema de autocero.



ATENCIÓN

CUALQUIER PRESIÓN APLICADA AL SENSOR SUPERIOR A ± 300 hPa PUEDE CAUSAR UNA DEFORMACIÓN PERMANENTE DE LA MEMBRANA, DAÑANDO CON ESTO DE MANERA IRREVERSIBLE EL SENSOR DE PRESIÓN.

4.6 Bomba de aspiración

Esta bomba, situada en el interior del instrumento, es operada por un motor DC alimentado por el instrumento para obtener un caudal óptimo de gases de combustión con el objetivo de llevar a cabo el análisis en curso.

4.7 Medición de tiro con sensor de presión con autocero automático

El CHEMIST 100 BE GREEN realiza la medición de tiro.

El autocero sensor permite ajustar el sensor y debe ser realizado con la sonda de humos **NO** insertada.

4.8 Conexión Bluetooth®

El analizador CHEMIST 100 BE GREEN dispone de un módulo interior Bluetooth®, el cual posibilita la comunicación con una impresora remota Bluetooth®. El rango de transmisión máximo en campo abierto es de 100 metros (módulo Bluetooth® clase 1), en caso de que el receptor de comunicación disponga de interfaz

Bluetooth® de clase 1.

Esta solución dota de una gran capacidad de movimiento al operador, quien no tiene que estar ligado directamente al instrumento para la adquisición y el análisis, con las consecuentes ventajas en diferentes aplicaciones.

4.9 Conexión IR

El analizador CHEMIST 100 BE GREEN está equipado internamente con una interfaz luminosa de infra rojo, la cual utiliza el protocolo de comunicación HP-IR, posibilitando así, la comunicación con una impresora remota IR.

4.10 Software y aplicaciones disponibles

Easy2print

El software para PC para sistemas provistos con **Windows XP** o versiones posteriores, descargables desde el sitio web www.seitron.com, permite insertar y almacenar en el instrumento el encabezado del ticket.

Este software es compatible con el firmware del analizador de combustión versión 1.05 y posterior.

Chemist QR Code

Esta aplicación, permite escanear el código QR generado por el instrumento, con el objetivo de descargar los datos de los análisis y / o medidas realizados.





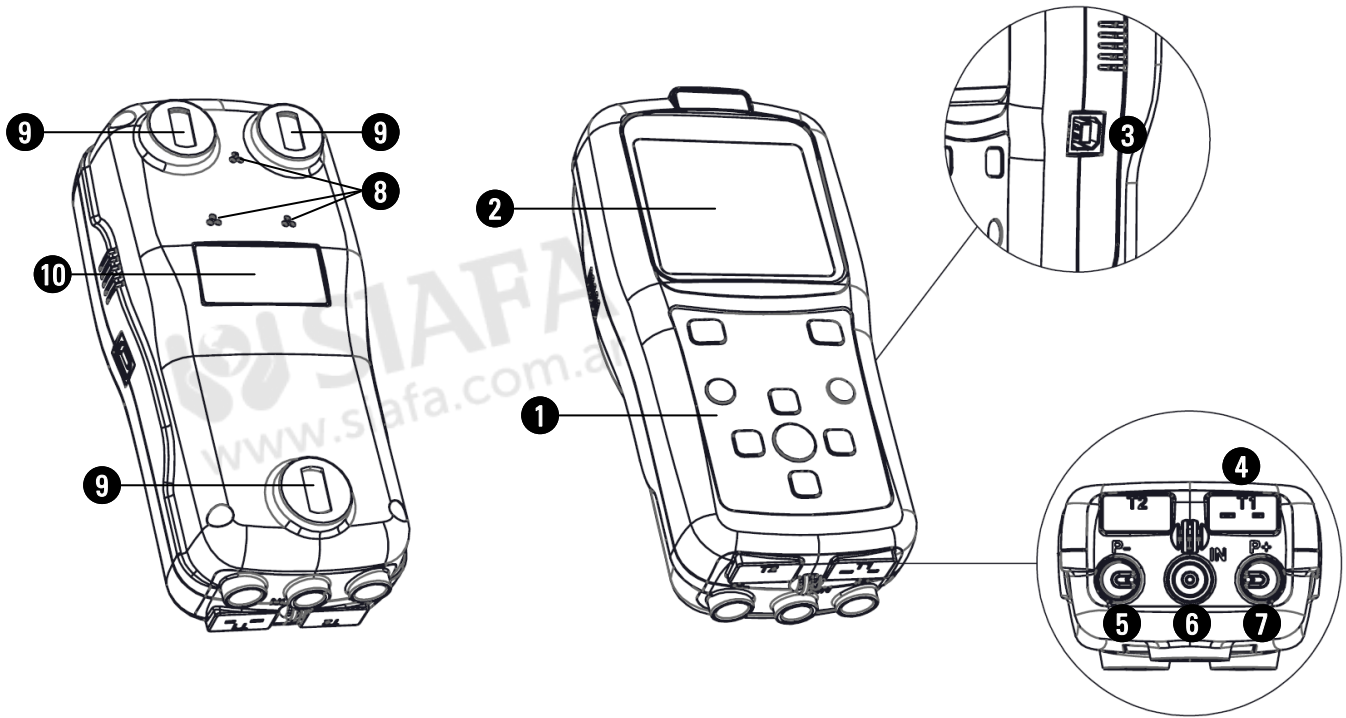

5.0 DESCRIPCIÓN DE COMPONENTES

5.1 Interfaz de instrumento



DESCRIPCIÓN:

1 Botonera de polyester con botones y sus funciones principales:

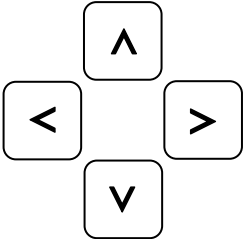
BOTONES	FUNCIÓN
 	Activa la función mostrada en la pantalla.
	Enciende y apaga el instrumento - Pulsado rápido, accede al menú del instrumento. - Pulsado al menos por 2 seg, apaga el instrumento.
	Salir de la pantalla mostrada.
	Confirmar ajustes.
	Seleccionar o modificar.

2 Pantalla

Pantalla en blanco/negro retro-iluminada LCD, de 128 x 128 pixels con LEDs blancos.

PRECAUCIÓN:

Si el instrumento se expone a temperaturas extremadamente altas o extremadamente bajas, la calidad de la pantalla puede verse temporalmente afectada. Esto puede mejorarse mediante el contraste.

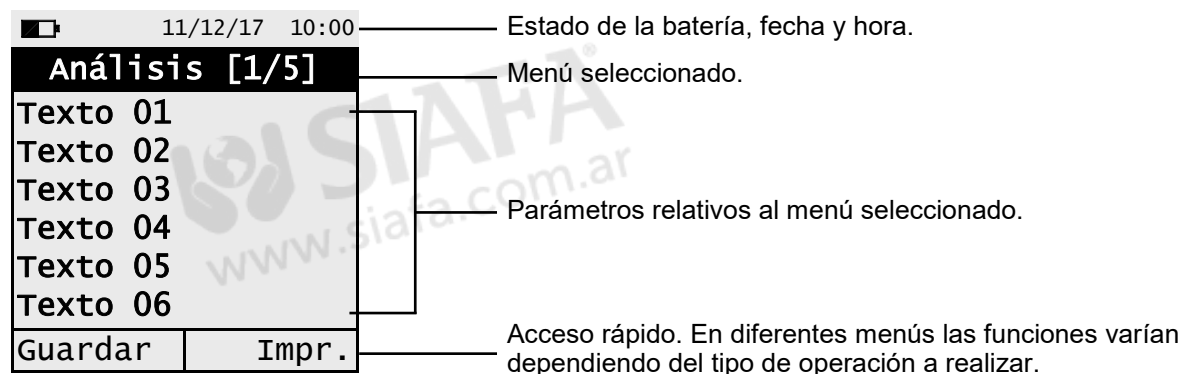

3 Conector USB tipo B

Conector para conectar el instrumento a un ordenador personal / cargador de batería.

El instrumento se suministra con un cargador de salida 5V ---, 2A para cargar su batería interna.

4 Conector 'T1'

Usado para conectar el conector macho tipo K de temperatura de la sonda de humos.

5 Conector neumático 'P-'

Entrada negativa (P-) usada para conectar la sonda de aspiración de humos, a este conector debe ser conectado la segunda rama (conexión neumática mas larga) de la sonda de humos para la medición del tiro durante el análisis de combustión.

6 Conector neumático 'IN'

Entrada para la conexión de la rama de la sonda de humos proveniente de la trampa anti-condensados/ polvo.

7 Conector neumático 'P+'

Entrada positive (P+): Usada para la medición de valores de presión.

8 Salida de gas

9 Imanes

10 Etiqueta de datos del instrumento

6.1 Especificaciones técnicas

Alimentación:	Batería de Li-Ion con circuito de protección interna.
Vida útil estimada de la batería:	500 ciclos de descarga / carga completa.
Cargador de batería:	Externo de 5Vdc 2A con conector hembra USB tipo A + conexión con el instrumento con el mismo cable de comunicación serial suministrado.
Tiempo de carga:	5 horas para cargar de 0% to 90% (6 horas para 100%). El instrumento también puede ser cargado mediante conexión a PC, el instrumento debe estar apagado, el tiempo de carga dependerá de intensidad de salida del puerto USB del PC y puede ser mayor a 12 horas.
Duración de la batería:	8 horas de continua operación.

Pantalla:	Grafica de LED Blanco/Negro con retro-iluminación blanca, 128 x 128 pixel
-----------	---

Conectividad:

Puerto de comunicación:	Conector USB tipo B.
Bluetooth®:	Clase 1. Hasta 100 metros en campo abierto.
Interfaz infra rojo:	Para impresora externa (opcional) usando el protocolo HP-IR.

Autocero:	Configurable (desde 30 segundos a 600 segundos) .
-----------	---

Sensores de medición de gas:	Hasta 3 sensores electroquímicos.
Tipo de combustible:	15 combustibles pre-guardados.

Auto-diagnóstico:	Verifica todas las funciones y los sensores internos y advierte de cualquier funcionamiento anormal.
Medición de temperatura:	Entrada para el termopar tipo K, conector mignon (ASTM E 1684-96) para la medición de temperatura.
Medición de temperatura ambiente:	Mediante sensor interno o sensor de sonda de humos, posicionando la sonda de humos en el exterior .

Memoria interna:	5 análisis completos.
------------------	-----------------------

Bomba de aspiración:	1.0 l/min con una presión de succión de hasta 80 hPa.
----------------------	---

Trampa de condensados:

Tipo:	Externa.
Filtro:	Cartucho reemplazable, 99% de eficiencia con partículas de 20 µm .

Eficiencia caldera de condensación:	Reconocimiento automático de la caldera de condensación, con calculo e impresión de la eficiencia (>100%) en el PCI (Poder Calorífico Inferior)
-------------------------------------	---

Gases ambientales:	Medición e impresión separada de los valores de CO ambiente.
--------------------	--

Test de tiro:	Usando el sensor interno conectado a la entrada de P-.
---------------	--

Temperatura de uso:	-5°C .. +45°C
Temperatura de almacenamiento:	-20°C .. +50°C
Límite de humedad:	20% .. 80% HR
Grado de protección:	IP42
Presión de aire:	Atmosférica
Dimensiones externas:	Analizador: 17 x 6 x 7 cm (F x A x L) Maleta: 40 x 29 x 12 cm (L x A x F)
Peso:	Analizador: ~ 0,35 Kg

De acuerdo con los estándares Europeos EN50379-1 EN50379-2 and EN50379-3.
Vea la declaración de conformidad.

6.2 Mediciones y rangos de precisión

MEDICIÓN	SENSOR	RANGO	RESOLUCIÓN	PRECISIÓN	TIEMPO DE RESP. T90	
O ₂	Sensor electroquímico	0 .. 21.0% vol.	0.1% vol.	±0.2% vol.	<20 seg.	
CO Alta inmunidad al H ₂ con filtro NO _x	Sensor electroquímico	0 .. 4000 ppm	1 ppm	±20 ppm ±5% valor medido	0 .. 400 ppm 401 .. 4000 ppm	<30 seg.
CO Con filtro NO _x	Sensor electroquímico	0 .. 4000 ppm	1 ppm	±20 ppm ±5% valor medido	0 .. 400 ppm 401 .. 4000 ppm	<30 seg.
NO	Sensor electroquímico	0 .. 2000 ppm	1 ppm	±5 ppm ±5% valor medido ±10% valor medido	0 .. 100 ppm 101 .. 1000 ppm 1001 .. 2000 ppm	<40 seg.
NO _x	Calculado					
CO ₂	Calculado	0 .. 99.9% vol	0.1% vol.			
PI* (CO/CO ₂ ratio)	Calculado		0.01%			
Temperatura ambiente	Sensor Tc-K	-20.0 .. 120.0 °C	0.1 °C	±1 °C	<30 seg.	
Temperatura de humos	Sensor Tc-K	-20.0 .. 800.0 °C	0.1 °C	±1 °C ±1% valor medido	0 .. 100 °C 101 .. 800 °C	<30 seg.
Presión (Tiro& diferencial)	Sensor piezoeléctrico	-100.0 .. 200.0 hPa	0.01 hPa	±1% valor medido ±0.02 hPa ±1% valor medido	-100.00 .. -2.01 hPa -2.00 .. +2.0 hPa +2.01 .. +200.0 hPa	<10 seg
Temperatura diferencial	Calculado	0 .. 800 °C	0.1 °C			
Índice de aire	Calculado	0.00 .. 9.50	0.01			
Exceso de aire	Calculado	0 .. 850 %	1 %			
Pérdida de carga	Calculado	0.0 .. 100.0 %	0.1 %			
Eficiencia	Calculado	0.0 .. 100.0 %	0.1 %			
Eficiencia (condensación)	Calculado	0.0 .. 120.0 %	0.1 %			

* El Poison Index (P.I.) es un indicador confiable del buen funcionamiento del quemador o de la caldera. De este modo, mediante un simple análisis de los humos, es posible determinar si se deben efectuar intervenciones de mantenimiento.

7.1 Operaciones preliminares

Saque su instrumento del maletín y verifíquelo en busca de daños. Asegúrese de que este coincide con los artículos solicitados. En caso de detectar síntomas de manipulación o daños, notifíquelo inmediatamente al servicio oficial Seitron o a un agente y mantenga el empaquetado original. La etiqueta en el reverso del analizador contiene el número de serie. Este número de serie será necesario a la hora de solicitar asistencia técnica, accesorios o ayudas acerca del producto o su uso. Seitron mantiene una base de datos actualizada para cada uno de sus analizadores. Antes de utilizar el instrumento por primera vez, se recomienda cargar las baterías completamente haciendo uso del cargador suministrado.

7.2 PRECAUCIÓN

- Use el instrumento en condiciones de temperatura ambiente entre -5 and +45°C.

SI EL INSTRUMENTO HA SIDO ALMACENADO A TEMPERATURAS MUY BAJAS (POR DEBAJO DE LAS TEMPERATURAS DE ALMACENAMIENTO) SE RECOMIENDA ESPERE 1 HORA ANTES DE ENCENDER ESTE. PARA ASI AYUDAR A SU EQUILIBRIO TERMAL Y PREVENIR LA FORMACIÓN DE CONDENSACIÓN EN EL INTERIOR .

- No extraiga muestras de gas directamente, use el filtro anti-condensación / partículas.
- No utilice el instrumento si su filtro esta bloqueado o húmedo.
- No sobrepase el valor de medición umbral de los sensores.
- Cuando haya terminado de utilizarlo y antes de proceder a apagar el instrumento, aspire aire libre de gases contaminantes con la sonda de humos por al menos 30 segundos con la intención de purgar el circuito neumático de todas las trazas de contaminantes.
- Antes de guardar la sonda de humos en el maletín, asegúrese de haber vaciado la trampa de condensados y de que no queda condensación en el interior del tubo. Puede ser necesaria la desconexión periódica del filtro y del separador de condensados para insertar aire comprimido, asegurando así, que no queden residuos en el interior del tubo. Recuerde revisar el instrumento y mantener este calibrado una vez al año, cumpliendo así con la normativa existente.

7.3 Alimentación del analizador

El instrumento contiene baterías recargables de LI-Ion de alta capacidad. La batería alimenta el instrumento, la impresora y cualquier sonda o accesorio remoto conectado a este. El instrumento tiene una autonomía de 18 horas sin impresión. La batería tiene que estar muy descargada para afectar a las mediciones principales, el instrumento puede ser conectado a la red mediante el cargador suministrado, permitiendo a las operaciones (y análisis) continuar. La batería se cargará aunque el instrumento permanezca en uso. El ciclo de carga de la batería tiene una duración de 3 horas para una carga completa y finaliza de manera automática.

ATENCIÓN: En caso de inutilización prolongado del instrumento (ej. Verano) es oportuno guardarlo después de un ciclo completo de recarga; se aconseja además, efectuar un ciclo de recarga al menos una vez cada 4 meses.

7.3.1 Indicador de batería interno

La pantalla muestra constantemente el porcentaje de carga de la batería, representado en la parte superior izquierda de la misma con el símbolo que se muestra a continuación.

SIMBOLO	PORCENTAJE DE CARGA DE LA BATERÍA
	100%
	80%
	60%
	40%
	20% Es recomendable cargar la batería.
 Parpadeando	Batería agotada Recargue la batería - El instrumento puede no funcionar adecuadamente.

EL INSTRUMENTO SE ENVÍA CON UN VALOR DE CARGA NO SUPERIOR AL 30% COMO INDICADO POR LAS ACTUALES NORMATIVAS DEL TRANSPORTE AEREO. ANTES DE SU UTILIZACIÓN EFECTUAR UN CICLO COMPLETO DE RECARGA DE LA DURACIÓN DE 8 HORAS.

SE RECOMIENDA REALIZAR DICHA CARGA CON UNA TEMPERATURA AMBIENTE DE ENTRE 10°C Y 30°C.

El instrumento se puede dejar almacenado por un período dependiendo del nivel de carga de la batería; debajo de una tabla que especifica este tiempo en función del nivel de carga.

NIVEL DE CARGA DE LA BATERÍA	STOCK TIME
100%	110 días
75%	80 días
50%	45 días
25%	30 días

7.3.2 Uso con alimentación externa

El instrumento puede funcionar con sus baterías completamente descargadas, conectando este al alimentador externo suministrado.



**EL ALIMENTADOR /CARGADOR DE BATERÍA ES DE TIPO CONMUTADO.
EL RANGO DE TENSIÓN DE ENTRADA ADMITE UNA TENSIÓN ENTRE 90Vac Y 264Vac.
FRECUENCIA DE ENTRADA: 50-60Hz.
LAS CARACTERÍSTICAS DE SALIDA SON 5 VDC Y UNA INTENSIDAD DE SALIDA SUPERIOR A 1.5A.**

CONECTOR DE ALIMENTACIÓN DE SALIDA: CONECTOR USB TIPO A + CABLE DE CONEXIÓN CON CONECTOR TIPO B.

7.4 Generación de código QR

El instrumento ofrece la posibilidad de generar y visualizar en su pantalla un código QR, con le objetivo de transferir los datos obtenidos durante las mediciones realizadas. Para ello, active la función interactiva **Código QR** visible en la pantalla de menú análisis y/o memoria, tras haber instalado en su terminal la app "CHEMIST QR CODE" descargable desde la AppStore/ PlayStore.

Requerimiento mínimos para la instalación de la app "CHEMIST QR CODE"

Sistema operativo: Android versión 4.1 o sup.
Apple (iOS)



EL INSTRUMENTO GENERARÁ UN CÓDIGO QR ÚNICAMENTE TRAS HABER PULSADO LA FUNCIÓN INTERACTIVA IMPRIMIR ("IMP."), HABIENDO CONFIGURADO CORRECTAMENTE EL PARÁMETRO CONFIGURACIÓN→IMPRIMIR".

7.5 Diagrama de conexiones

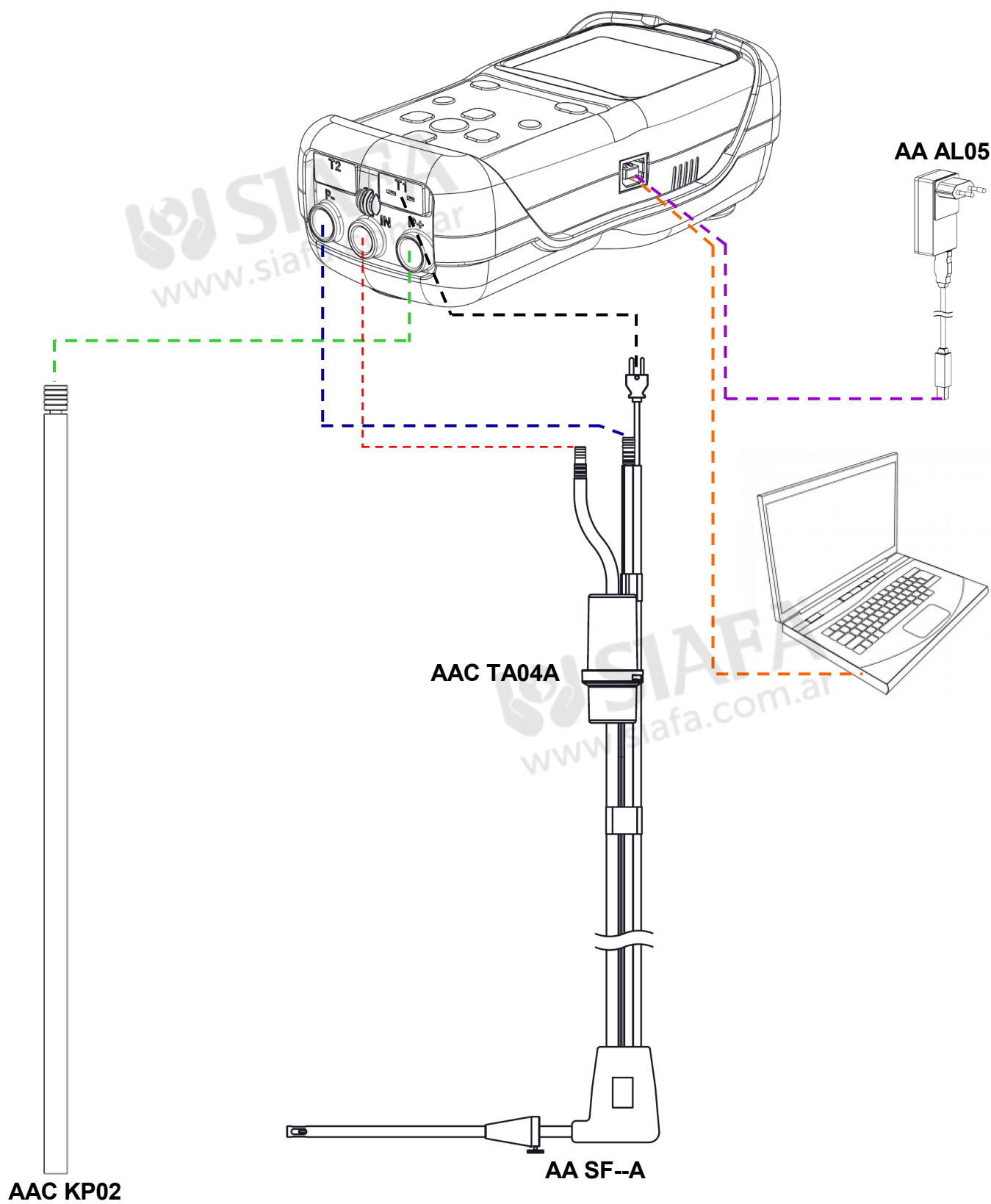

8.1 EL ANÁLISIS DE COMBUSTIÓN

Para realizar un análisis de combustión completo, siga las instrucciones a continuación



A CONTINUACIÓN SE DETALLAN LAS ADVERTENCIAS PREVIAS A CONSIDERAR DURANTE EL ANÁLISIS DE COMBUSTIÓN:
 PARA LA REALIZACIÓN DE UN CORRECTO ANÁLISIS DE COMBUSTIÓN LA SONDA DE HUMOS NO DEBE ABSORBER AIRE DEL EXTERIOR DEBIDO A UNA MALA ESTANQUEIDAD CREADA POR UN MAL AJUSTE DEL CONO OBTURADOR O UNA FUGA EN LA MANGUERA DE LA SONDA.

LA SONDA DE HUMOS DEBE SER REVISADA PARA ASEGURAR QUE ESTA NO TIENE FUGAS NI OBSTRUCCIONES. LOS CONECTORES DE LA SONDA DE HUMOS Y TRAMPA DE CONDENSADOS DEBEN ESTAR BIEN CONECTADOS AL INSTRUMENTO. MANTENGA LA TRAMPA DE CONDENSADOS EN POSICIÓN VERTICAL DURANTE EL ANÁLISIS; UNA POSICIÓN INADECUADA PUEDE CAUSAR INFILTRACIONES DE CONDENSACIÓN Y PROVOCAR DAÑOS EN LOS SENSORES INTERIORES. TRAS CADA ANÁLISIS, VERIFIQUE LA TRAMPA DE CONDENSADOS Y VACÍELA EN CASO DE SER NECESARIO. INTRODUZCA LA SONDA DE HUMOS EN EL MALETÍN ÚNICAMENTE TRAS HABER ELIMINADO LA CONDENSACIÓN DEL TUBO Y TRAMPA ANTICONDENSACIÓN (VEA EL CAPÍTULO '[MANTENIMIENTO](#)'). REEMPLACE EL FILTRO DE POLVO SI ESTE SE ENCUENTRA VISIBILMENTE SUCIO Ó HÚMEDO (VEA EL CAPÍTULO '[MANTENIMIENTO](#)'). NO REALICE NINGUNA MEDICIÓN SIN FILTRO O CON ESTE EXCESIVAMENTE SUCIO CON EL OBJETIVO DE REDUCIR EL RIESGO DE CREAR DAÑOS IRREVERSIBLES EN LOS SENSORES INTERIORES.

8.1.1 Encendido del instrumento y auto-calibración



SIGA LOS SIGUIENTES PASOS ANTES DE ENCENDER EL INSTRUMENTO:

- CONECTE LA SONDA DE HUMOS AL INSTRUMENTO.
- GUARDADO DE LA TEMPERATURA AMBIENTE: ENCIENDA EL INSTRUMENTO, TRAS EL PERIODO DE AUTO-CERO EN AIRE LIBRE DE GASES CONTAMINANTES, PRESIONE LA TECLA MANTENER (“Mant.”) PARA GUARDAR EL VALOR DE LA TEMPERATURA AMBIENTE. SI EL CONECTOR DE TEMPERATURA NO ESTA CONECTADO, NO SE REGISTRARÁ EL VALOR DE LA TEMPERATURA, APARECIENDO “- - -” EN LA PANTALLA.

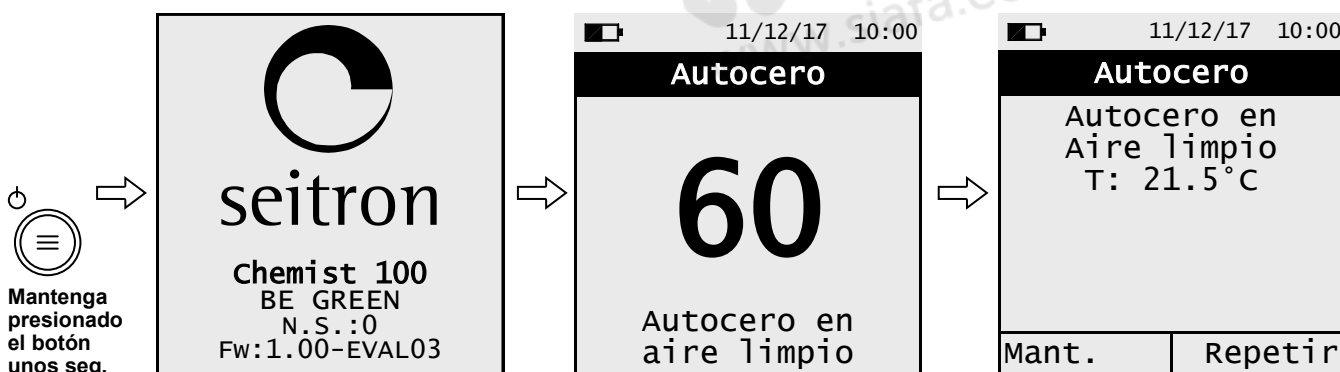

ATENCIÓN!

Cuando el instrumento es encendido lleva a cabo una revisión completa del funcionamiento físico de todos los tipos de memorias HW, y en la calibración del instrumento. Cualquier problema se muestra en la pantalla **Hardware**. Si esto sucede es aconsejable apagar y encender el instrumento. Si el problema es permanente o sucede con frecuencia, el usuario debería contactar con el Servicio Técnico Seitron, informando del error mostrado.

Completada la fase de Autocero, presione la tecla con la función interactiva “ **Mant.** ” para continuar con el análisis de combustión, o pulse la tecla con la función interactiva “ **Repetir** ” para repetir la fase de Autocero.

8.1.2 Operaciones preliminares

Los siguientes son los parámetros a configurar antes de realizar el análisis de combustión :

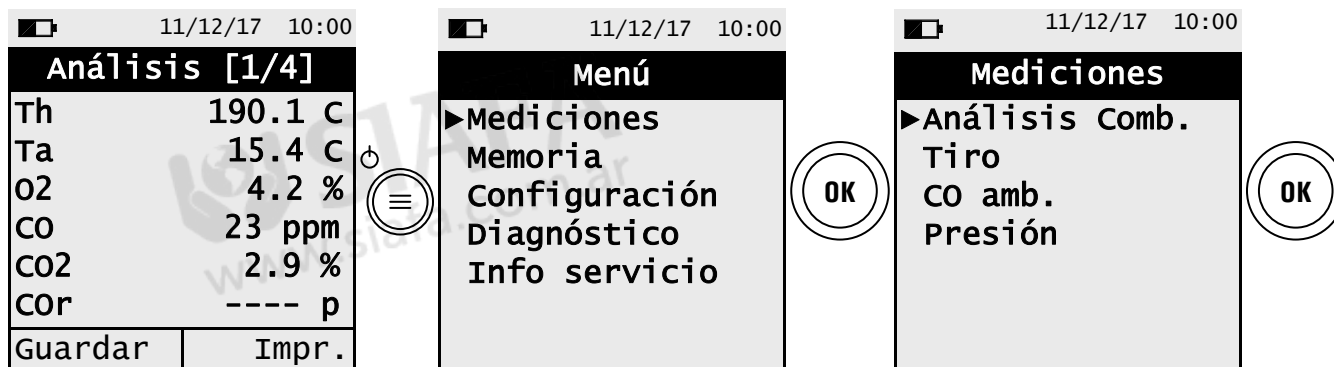

PREVIA REALIZACIÓN DEL ANÁLISIS DE COMBUSTIÓN, CONFIGURE LOS PARÁMETROS NECESARIOS ([VEA EL CAPÍTULO 10.2](#)).

8.1.3 Introducción de la sonda en la chimenea.

Una vez completado el autocero, inserte en la salida de humos la sonda de humos , previamente conectada al analizador.

Para insertar la sonda de humos de manera adecuada, la distancia de colocación respecto a la chimenea debe ser dos veces el diámetro de esta, de no ser posible, siga las instrucciones del fabricante de la caldera. Para posicionar la sonda correctamente, taladre (en caso de que no exista) un agujero de 13/16 mm en el colector. Posicione el cono obturador de manera que la sonda no aspire aire del exterior durante el muestreo y fije el cono mediante el prisionero a la profundidad adecuada, haciendo coincidir el extremo de la sonda con el centro de la tubería. Para mayor precisión de colocación, inserte la lanza de la sonda de humos de manera gradual en la chimenea hasta localizar el punto de temperatura máxima, punto en el que se realizará el análisis.

La salida de humos debe ser inspeccionada de manera previa al análisis de combustión, para asegurar que esta no dispone de ninguna obstrucción o punto de fuga.

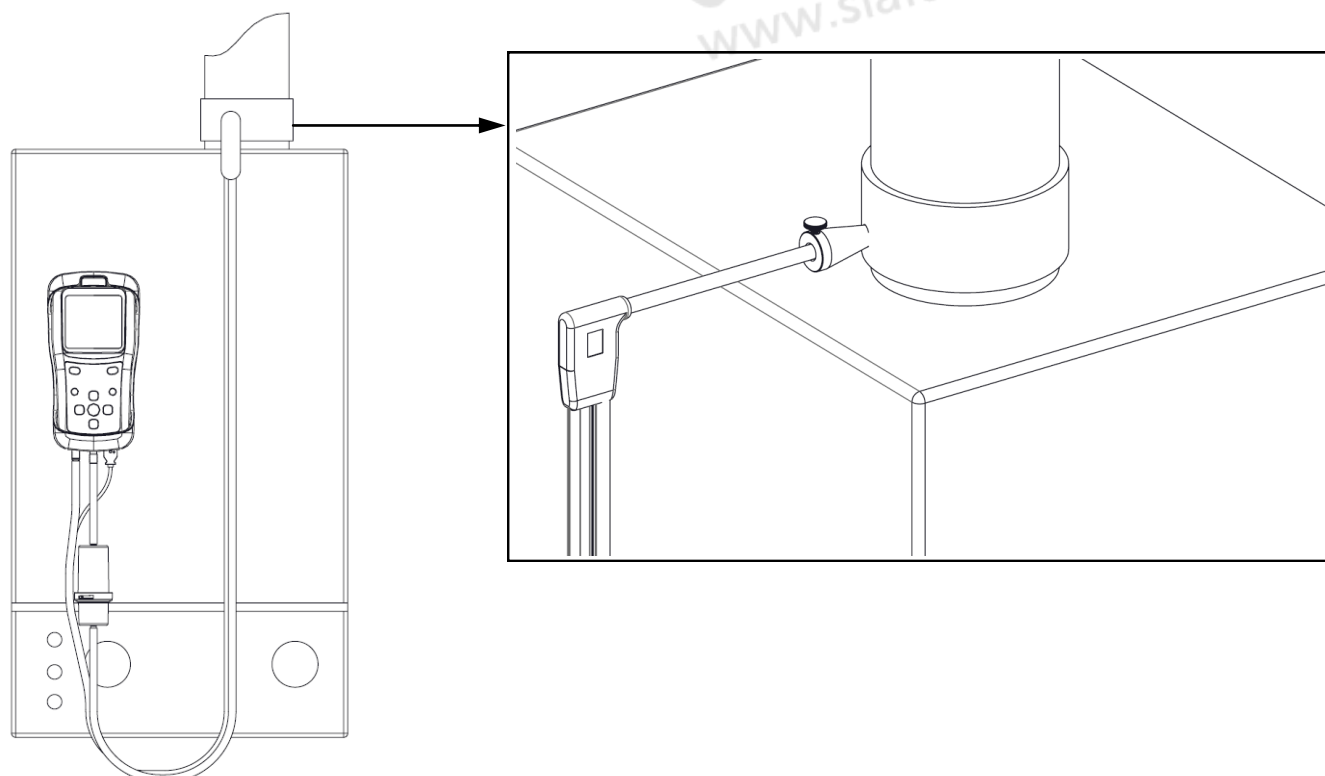

8.1.4 Realización del análisis de combustión - Modo manual

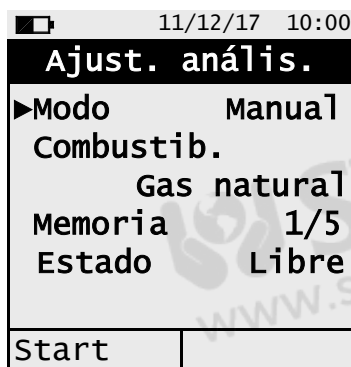

start

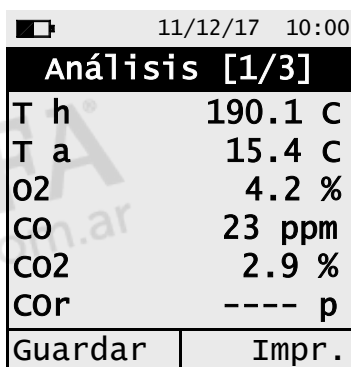

Impr.

Guardar

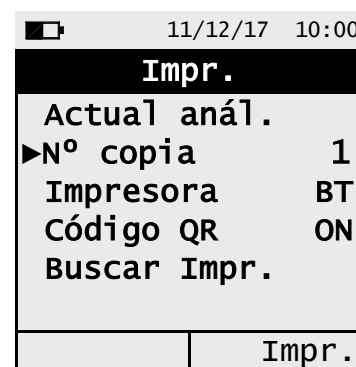

Impr.

EN ESTE MENÚ ES POSIBLE SELECCIONAR EL NÚMERO DE MEMORIA EN EL QUE SE ALMACENARÁ EL ANÁLISIS. [\(VEA EL CAPÍTULO 11.0\)](#)

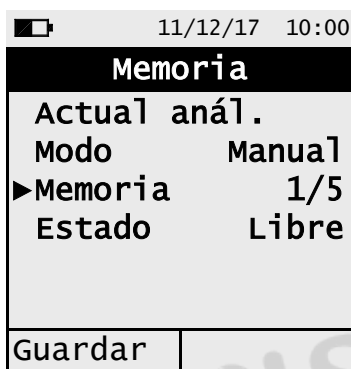

Guardar

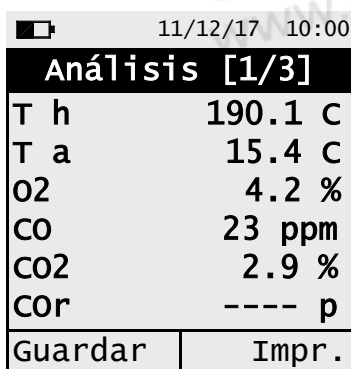

8.1.5 Realización del análisis de combustión- Modo automático

11/12/17 10:00	
Ajust. Análisis.	
►Modo	Auto
Combustib.	Gas Natural
Intervalo	7 s
Memoria	1/5
Start	

Start

11/12/17 10:00	
Análisis [1/3]	
T h	190.1 C
T a	15.4 C
O2	4.2 %
CO	23 ppm
CO2	2.9 %
CO _r	---- p
Pausa	1/3 7

Guarda la primera muestra de manera automática cuando el intervalo de tiempo se agota.

11/12/17 10:00	
Análisis [1/3]	
T h	190.1 C
T a	15.4 C
O2	4.2 %
CO	23 ppm
CO2	2.9 %
CO _r	---- p
Pausa	2/3 7

Guarda la segunda muestra de manera automática cuando el intervalo de tiempo se agota.

11/12/17 10:00	
Análisis [1/3]	
T h	190.1 C
T a	15.4 C
O2	4.2 %
CO	23 ppm
CO2	2.9 %
CO _r	---- p
Pausa	3/3 7

Guarda la tercera y última muestra de manera automática cuando el intervalo de tiempo se agota.

11/12/17 10:00	
Media [1/3]	
O2	4.2 %
CO	23 ppm
CO2	2.9 %
T h	190.1 C
T a	15.4 C
Es	91.4 %
	Impr.

Impr.



- ESCANEE EL CÓDIGO MEDIANTE LA APP DE SEITRON "CHEMIST QR CODE", PARA LA DESCARGA DE LOS DATOS ADQUIRIDOS. EL CÓDIGO QR MOSTRADO ÚNICAMENTE HACE REFERENCIA AL VALOR MEDIO DE LOS ANÁLISIS REALIZADOS.
- EN CASO DE SER NECESARIA LA IMPRESIÓN DE LOS VALORES MEDIOS E INFORME DE MEDICIONES ADICIONALES, CONFIGURE LA IMPRESORA EN EL MENÚ "CONFIGURACIÓN→IMPRIMIR "IMPR.".
- SI DESEA IMPRIMIR EL INFORME DE COMBUSTIÓN COMPLETO Y LAS MEDICIONES REALIZADAS, ENTRE EN EL MENÚ "MEMORIA", SELECCIONE LA MEMORIA A IMPRIMIR Y PULSE LA TECLA INTERACTIVA IMPRIMIR "IMPR.".
- PARA DESCARGAR LOS DATOS DE UN ANÁLISIS, ES NECESARIO ENTRAR EN EL MENÚ "MEMORIA", SELECCIONAR EL Nº DE MEMORIA USADO PARA ALMACENAR EL ANÁLISIS Y MEDIDAS, Y SELECCIONAR LAS MEDIDAS UNA A UNA. ([VEA EL CAPITULO 11.0](#)).

Información adicional

OPERACIÓN INTERACTIVA	DESCRIPCIÓN
<div style="border: 1px solid black; padding: 2px; display: inline-block;">Pausa</div>	Pulsando el botón relativo a la siguiente función interactiva, el instrumento para el análisis actual cuando el intervalo de tiempo fijado concluye. Esta condición es representada con el símbolo " <div style="border: 1px solid black; padding: 2px; display: inline-block;">Pausada</div> ".
<div style="border: 1px solid black; padding: 2px; display: inline-block;">Mant.</div>	Cuando la fase "Pausa" concluye, la función interactiva "Mant." se muestra. Activando esta función, la muestra adquirida es memorizada y el instrumento continúa con la adquisición de la siguiente muestra.



PULSANDO EN CUALQUIER MOMENTO EL BOTÓN , ES POSIBLE INTERRUPIR EL ANÁLISIS DE COMBUSTIÓN Y VOLVER A LA PANTALLA PRINCIPAL.

 www.siafa.com.ar

8.1.6 Fin de análisis

- Concluido el análisis, desconecte cuidadosamente la sonda de humos y de temperatura ambiente (en caso de utilizarse) de sus respectivos conectores, prestando atención para no quemarse.

- Apague el instrumento.

Posteriormente, proceda a apagar el instrumento.

El instrumento ejecuta un ciclo de limpieza, de acuerdo con la configuración en el menú “Configuración→Análisis→Autocero→Purgando”, durante el cual, la bomba aspira aire libre de gases contaminantes reduciendo la concentración de CO y NO internamente presente. El instrumento se apagará de manera automática una vez transcurrido el tiempo fijado (10 minutos máx.)

Nota: Es recomendable purgar el instrumento con aire libre de gases contaminantes por al menos 5 – 10 minutos antes de proceder a apagar el mismo.



CUANDO LA SONDA DE HUMOS ES EXTRAIDA DE LA CHIMENEA, PUEDE FORMARSE CONDENSACIÓN EN EL INTERIOR DE LA TUBERÍA DE LA SONDA Y/O TRAMPA DE CONDENSACIÓN.

ES RECOMENDABLE LIMPIAR CONCIENZUDAMENTE CADA PARTE ANTES DE ALMACENAR ESTAS EN LA MALETA.

PARA PREVENIR DAÑOS EN LA MALETA, ASEGÚRESE DE QUE LA LANZA METALICA DE LA SONDA DE HUMOS TIENE UNA TEMPERATURA INFERIOR A 60°C.

Limpieza de la sonda de humos

- Una vez utilizada la sonda de humos, limpie esta concienzudamente como se detalla a continuación antes de almacenarla en la maleta.

- Desconecte la sonda de humos del instrumento y trampa de condensados (imagen, a-b). Después, inserte aire presurizado en el interior de la tubería de la sonda de humos (imagen b) para despejar esta de cualquier condensación que se pudiera haber formado en su interior.

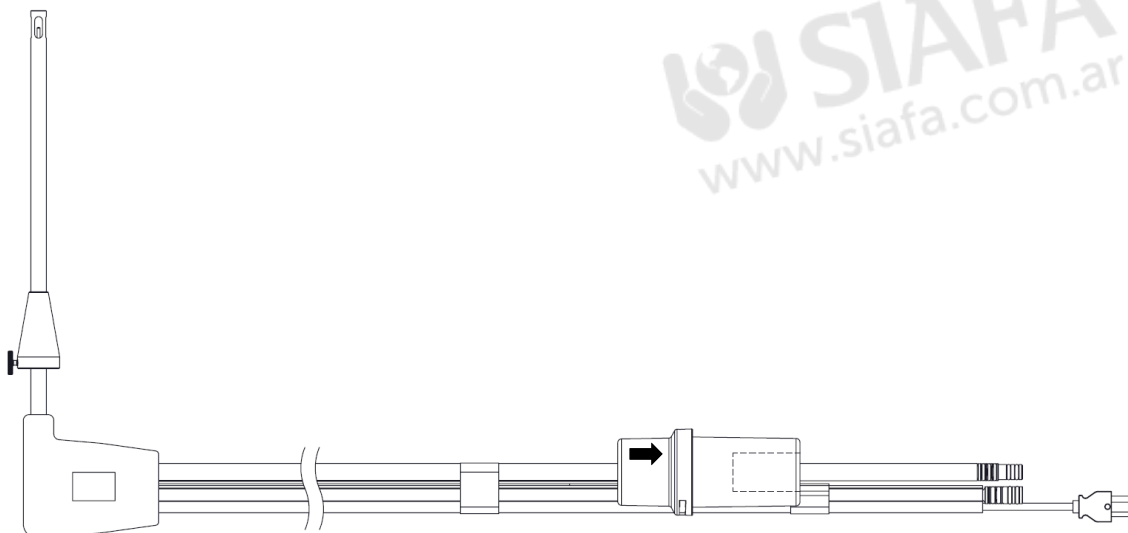

Fig. a

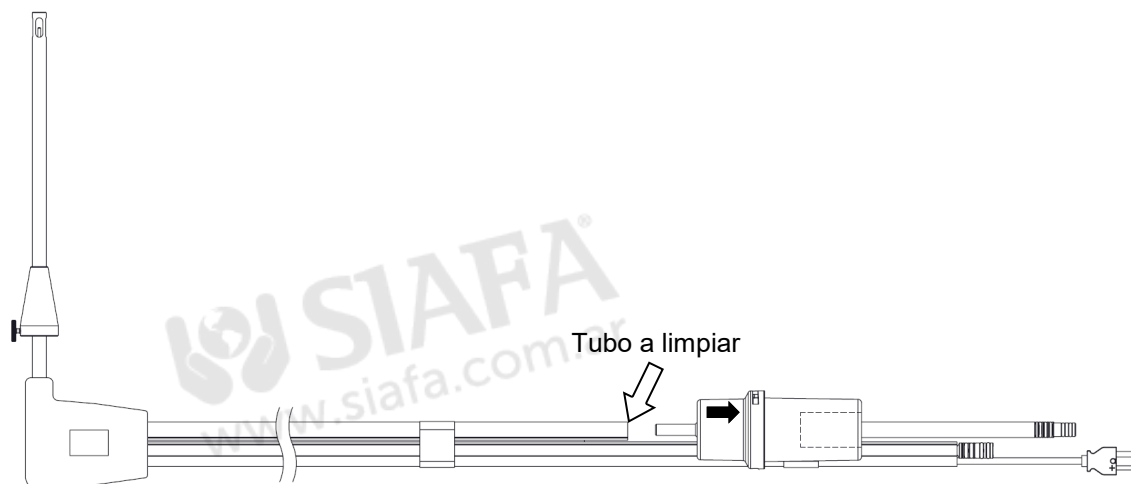
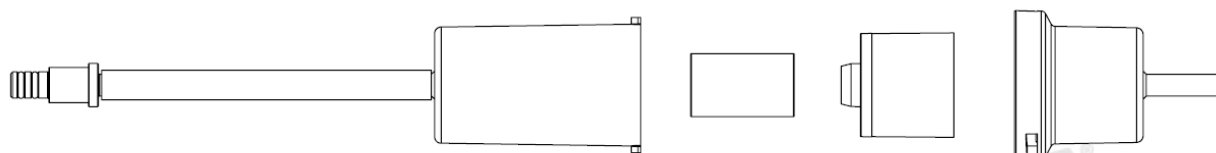

Fig. b

Mantenimiento de la trampa de condensados / unidad de filtro

Para realizar el mantenimiento de la trampa de condensados, gire la cobertura de la misma y extraiga el porta-filtro; retire el mantenedor de filtro y sustituya el filtro (vea la imagen situada al lado).

Limpie todas las partes utilizando únicamente agua y séquelas bien antes de reensamblar el porta-filtro.



Sustitución del filtro de partículas



En caso de que el filtro de partículas se encuentre ennegrecido, especialmente en su interior (vea el siguiente ejemplo), este debe ser reemplazado inmediatamente para prevenir la obstrucción del caudal de gas.

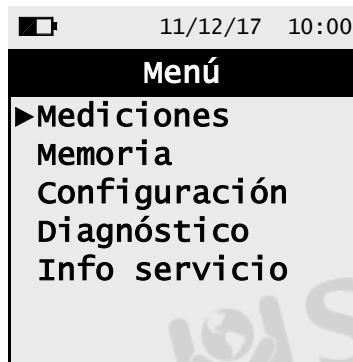

9.0 PARÁMETROS DE INSTRUMENTO

9.1 Menú de parámetros



BONTÓN	FUNCIÓN
	Volver a la pantalla anterior.
	Selección de parámetros disponibles.
	Acceder a los parámetros seleccionados.

PARAMETRO	DESCRIPCIÓN
Mediciones	Mediante este menú, es posible realizar las mediciones de análisis de combustión, Tiro, CO ambiente y presión. VEA EL CAPITULO 10.0
Memoria	Mediante este parámetro se selecciona el número de memoria en el que se guardarán las mediciones de combustión; Análisis de combustión, Tiro etc. Además, muestra el estado de la memoria (Llena o Libre) seleccionada, así como la fecha y hora de guardado (en caso de estar ocupada). Los datos guardados en la memoria pueden ser visualizados, impresos o eliminados. VEA EL CAPITULO 11.0
Configuración	El usuario puede fijar diferentes parámetros de referencia del instrumento mediante esta opción. VEA EL CAPITULO 12.0
Diagnóstico	El usuario puede verificar los diferentes apartados del instrumento en busca de anomalías o funcionamientos incorrectos. VEA EL CAPITULO 13.0
Info servicio	Muestra toda la información del instrumento, como su número de serie y contacto con el servicio técnico. VEA EL CAPITULO 14.0

10.1 Menú→Mediciones

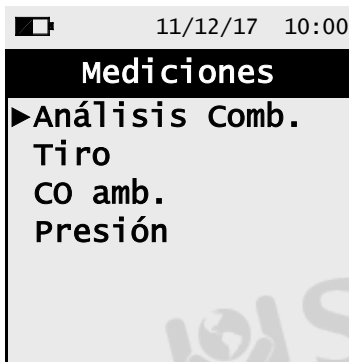

BOTÓN	FUNCIÓN
	Volver a la pantalla anterior.
	Selección de parámetros disponibles.
	Acceder a los parámetros seleccionados.

PARAMETRO	DESCRIPCIÓN
Análisis Comb.	Mediante este menú, el usuario puede realizar diferentes configuraciones a la hora de realizar el análisis de combustión. VEA EL CAPITULO 10.2
Tiro	Este menú permite realizar la medición de Tiro de la chimenea. Tratándose de una depresión generada de manera natural, el tiro debe ser medido mediante el uso del conector negativo P- . Por tanto, los valores adecuados para una caldera de tiro natural son positivos por definición. El técnico puede adjuntar el valor de la medición tiro al análisis de combustión en curso, o imprimir / generar el código QR relativo a dicha medición mediante el menú imprimir "Impr." NOTA: La medición puede no ser precisa debido a la condensación acumulada en la sonda de humos. En caso de detectar una medición imprecisa o inestable, es recomendable desconectar la sonda de humos del instrumento y limpiar esta soplando aire comprimido en su interior. Para asegurar que no se forme humedad en su interior, es recomendable vaciar el recipiente de condensados / filtrado de humos que se suministra tras concluir con el análisis de combustión. VEA EL CAPITULO 10.3
CO amb.	Este análisis permite al técnico medir la concentración de CO presente en el ambiente, con el objetivo de asegurar las condiciones de seguridad personales de un área de trabajo específica. El instrumento se produce con los siguientes valores umbrales prefijados: COmax: 35 ppm Límite de exposición recomendado (REL) estipulado por el instituto nacional ocupacional de salud y seguridad (NIOSH), equivalente a 40 mg/m ³ y calculado a una exposición de 8 horas (TWA).  Es obligatorio realizar el autocero en aire libre de gases contaminantes para asegurar la correcta medición del CO ambiente. Es recomendable encender y esperar a realizar el periodo de autocero fuera del área en la que se llevará a cabo el análisis. VEA EL CAPITULO 10.4
Presión	Mediante la tubería externa suministrada fabricada en silicona para la medición de la presión comprendida en el rango detallado en las características técnicas de analizador (conectar esta tubería al conector de entrada P+). VEA EL CADPITULO 10.5

10.2 Menú→Mediciones→análisis de combustión

11/12/17 10:00	
Ajust. análisis.	
►Modo	Auto
Combustib.	Gas Natural
Intervalo	7 s
Memoria	1/5
Estado	Libre
Start	

KEY	FUNCTION
	Activa la función mostrada en la pantalla.
	Salir de la pantalla mostrada.
 	Seleccionar o modificar.
	Introduce el parámetro seleccionado y confirma el ajuste.

OPERACIÓN INTERACTIVA	FUNCIÓN
	Da comienzo al análisis en el modo seleccionado.

PARAMETRO	DESCRIPCIÓN
Modo	<p>Este menú permite al usuario escoger entre dos modos de funcionamiento: Manual o Auto</p> <p>Manual: En el modo manual, el análisis de combustión se realiza de manera manual, tras haber fijado previamente el parámetro "Combustible". Tras esto, se da comienzo al análisis, habiendo esperado al menos dos minutos, para que los valores mostrados sean estables; en este punto, es posible proceder con el guardado en la memoria, dependiendo de la configuración realizada.</p> <p>En este modo, es posible imprimir o guardar en un único análisis todos los datos necesarios para adjuntar en el informe del sistema o planta analizada.</p> <p>Automático: En este modo el instrumento realiza 3 mediciones diferentes separadas a un intervalo de tiempo definido por el usuario mediante la configuración del sub-parámetro "Intervalo". Además, es posible seleccionar la memoria en la que se guardarán los datos, así como configurar el combustible a utilizar.</p> <p>En todos los modos, los datos de los agentes contaminantes como CO / NO / NO_x pueden ser convertidos a valores normalizados (con referencia a la concentración de O₂ fijada previamente mediante "configuración => análisis" menú).</p>
Combustible	Permite la elección del combustible a utilizar durante la fase de análisis. Este parámetro puede ser modificado no solo en este menú, dando la posibilidad de configurar este desde el menú de configuración.
Intervalo	ÚNICAMENTE EN MODO DE FUNCIONAMIENTO AUTOMÁTICO 'Auto'. Fija el intervalo de adquisición de las muestras, con un parámetro configurable entre 1 y 900 segundos.
Memoria	ÚNICAMENTE EN MODO DE FUNCIONAMIENTO AUTOMÁTICO 'Auto'. Permite seleccionar el número de memoria en el que se guardarán los datos del análisis. En caso de que la memoria este llena, el instrumento proporciona la posibilidad de sobrescribir los datos, guardando en este número el último informe realizado.



PARA LLEVAR A CABO EL ANÁLISIS DE COMBUSTIÓN, REFIERASE AL [CAPÍTULO 8.0](#)

10.3 Menu→Mediciones→Tiro



BOTÓN	FUNCIÓN
	Activa la función mostrada en la pantalla.
	Realiza el cero del sensor de presión
	Selecciona el parámetro disponible y en la fase de modificación configura el valor de la temperatura externa.
	Salir de la pantalla mostrada.

OPERACIÓN INTERACTIVA	FUNCIÓN
Guardar	Guarda en la memoria el valor de la medición Tiro.
Impr .	Imprime el ticket o muestra el código QR (Según configuración).



Para llevar a cabo la medición del parámetro “Tiro” siga los siguientes pasos:

- Conecte la sonda de presión a la entrada P- del instrumento.
- Realice el cero del sensor de presión (Después de 10 minutos tras encender el instrumento y antes de llevar a cabo el test).
- Inserte el extremo de la sonda de humos (lanza) en la chimenea.

Ejemplo:

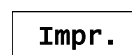

10.4 Menu→Mediciones→CO ambiente

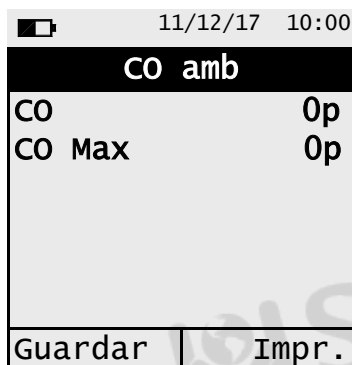

BOTÓN	FUNCIÓN
	Activa la función mostrada en la pantalla.
	Regresa a la pantalla anterior.

FUNCIÓN INTERACTIVA	FUNCIÓN
Guardar	Guarda en la memoria el valor de la medición de CO ambiente.
Impr .	Imprime el ticket o muestra en código QR (Según configuración).



Es obligatorio realizar el autocero en aire libre de contaminantes, para asegurar la correcta medición del CO ambiente. Es recomendable encender el instrumento y esperar a realizar el autocero fuera del recinto en que se va a llevar a cabo la medición de CO ambiente.

Ejemplo:

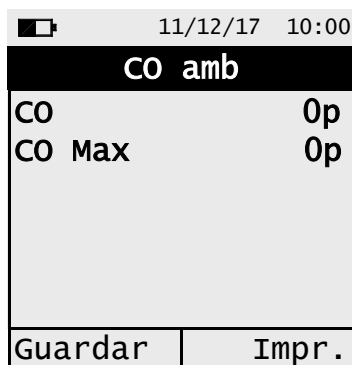

Impr.

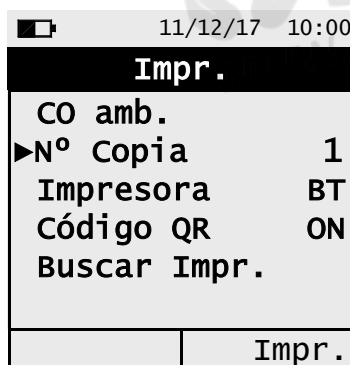

Impr.



10.5 Menu→Mediciones→Presión



BOTÓN	FUNCIÓN
	Activa la función mostrada en la pantalla.
	Realiza el cero del sensor de presión.
	Salir de la pantalla mostrada.

OPERACIÓN INTERACTIVA	FUNCIÓN
Guardar	Guarda en la memoria el valor de la medición de presión.
Impr .	Imprime el ticket o muestra en código QR (Según configuración).

Ejemplo:

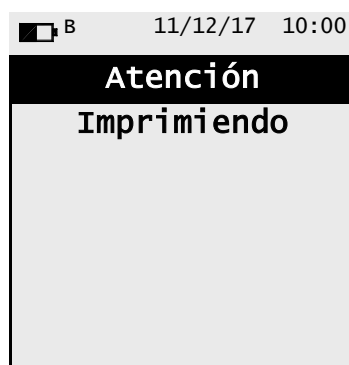
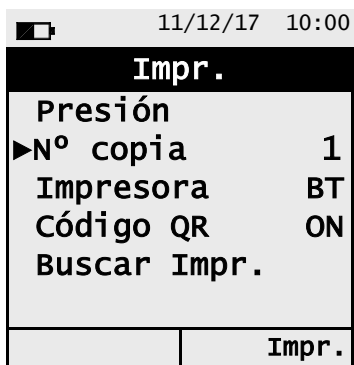
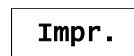
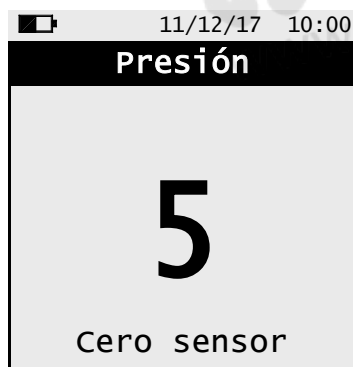

11.1 Menú→Memoria

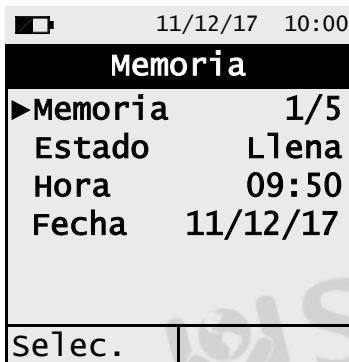

BOTÓN	FUNCIÓN
	Activa la función mostrada en la pantalla.
	Modifica el número de memoria y confirma la modificación de ajustes. A la hora de seleccionar un análisis, muestra los valores de los parámetros del análisis seleccionado.
 	Selecciona los parámetros disponibles.
	Salir de la pantalla mostrada. En el menú de modificación, cancela los ajustes a realizar.

OPERACIÓN INTERACTIVA	DESCRIPCIÓN
Selec.	Muestra la lista de mediciones de la memoria seleccionada.
Borrar	Elimina todos los contenidos de la memoria seleccionada.
“Impr.”	Imprime y muestra el código QR de la memoria seleccionada.

1. Seleccionar memoria

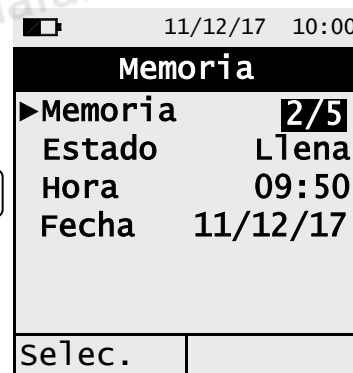
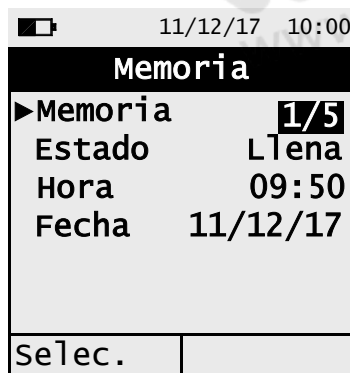
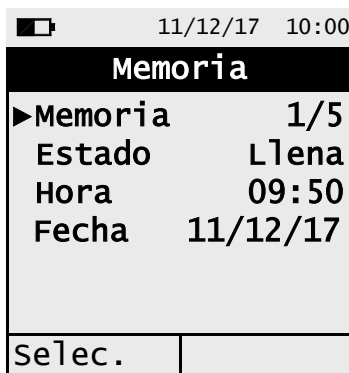

2. Visualización del contenido de la memoria.

<table border="1"> <tr><td>11/12/17 10:00</td></tr> <tr><td>Memoria</td></tr> <tr><td>▶ Memoria 1/5</td></tr> <tr><td>Estado Llena</td></tr> <tr><td>Hora 09:50</td></tr> <tr><td>Fecha 11/12/17</td></tr> <tr><td>Selec.</td></tr> </table>	11/12/17 10:00	Memoria	▶ Memoria 1/5	Estado Llena	Hora 09:50	Fecha 11/12/17	Selec.	Selec.	<table border="1"> <tr><td>11/12/17 10:00</td></tr> <tr><td>Memoria</td></tr> <tr><td>▶ Media análisis</td></tr> <tr><td>Análisis 1</td></tr> <tr><td>Análisis 2</td></tr> <tr><td>Análisis 3</td></tr> <tr><td>Tiro</td></tr> <tr><td>Presión</td></tr> <tr><td>Borrar</td></tr> <tr><td>Impr.</td></tr> </table>	11/12/17 10:00	Memoria	▶ Media análisis	Análisis 1	Análisis 2	Análisis 3	Tiro	Presión	Borrar	Impr.	OK	<table border="1"> <tr><td>11/12/17 10:00</td></tr> <tr><td>Media [1/2]</td></tr> <tr><td>T h 190.1 C</td></tr> <tr><td>T a 15.4 C</td></tr> <tr><td>O2 4.2 %</td></tr> <tr><td>CO 23 ppm</td></tr> <tr><td>CO2 2.9 %</td></tr> <tr><td>COR ---- p</td></tr> <tr><td>Impr.</td></tr> </table>	11/12/17 10:00	Media [1/2]	T h 190.1 C	T a 15.4 C	O2 4.2 %	CO 23 ppm	CO2 2.9 %	COR ---- p	Impr.
11/12/17 10:00																														
Memoria																														
▶ Memoria 1/5																														
Estado Llena																														
Hora 09:50																														
Fecha 11/12/17																														
Selec.																														
11/12/17 10:00																														
Memoria																														
▶ Media análisis																														
Análisis 1																														
Análisis 2																														
Análisis 3																														
Tiro																														
Presión																														
Borrar																														
Impr.																														
11/12/17 10:00																														
Media [1/2]																														
T h 190.1 C																														
T a 15.4 C																														
O2 4.2 %																														
CO 23 ppm																														
CO2 2.9 %																														
COR ---- p																														
Impr.																														
V																														
<table border="1"> <tr><td>11/12/17 10:00</td></tr> <tr><td>Memoria</td></tr> <tr><td>Media análisis</td></tr> <tr><td>▶ Análisis 1</td></tr> <tr><td>Análisis 2</td></tr> <tr><td>Análisis 3</td></tr> <tr><td>Tiro</td></tr> <tr><td>Presión</td></tr> <tr><td>Borrar</td></tr> <tr><td>Impr.</td></tr> </table>	11/12/17 10:00	Memoria	Media análisis	▶ Análisis 1	Análisis 2	Análisis 3	Tiro	Presión	Borrar	Impr.		<table border="1"> <tr><td>11/12/17 10:00</td></tr> <tr><td>Análisis 1 [1/2]</td></tr> <tr><td>T h 190.1 C</td></tr> <tr><td>T a 15.4 C</td></tr> <tr><td>O2 4.2 %</td></tr> <tr><td>CO 23 ppm</td></tr> <tr><td>CO2 2.9 %</td></tr> <tr><td>COR ---- p</td></tr> <tr><td>Impr.</td></tr> </table>	11/12/17 10:00	Análisis 1 [1/2]	T h 190.1 C	T a 15.4 C	O2 4.2 %	CO 23 ppm	CO2 2.9 %	COR ---- p	Impr.	OK								
11/12/17 10:00																														
Memoria																														
Media análisis																														
▶ Análisis 1																														
Análisis 2																														
Análisis 3																														
Tiro																														
Presión																														
Borrar																														
Impr.																														
11/12/17 10:00																														
Análisis 1 [1/2]																														
T h 190.1 C																														
T a 15.4 C																														
O2 4.2 %																														
CO 23 ppm																														
CO2 2.9 %																														
COR ---- p																														
Impr.																														

3. Imprimir parámetros de análisis o todos los valores almacenados en la memoria.

<table border="1"> <tr><td>11/12/17 10:00</td></tr> <tr><td>Memoria</td></tr> <tr><td>▶ Media análisis</td></tr> <tr><td>Análisis 1</td></tr> <tr><td>Análisis 2</td></tr> <tr><td>Análisis 3</td></tr> <tr><td>Tiro</td></tr> <tr><td>Presión</td></tr> <tr><td>Borrar</td></tr> <tr><td>Impr.</td></tr> </table>	11/12/17 10:00	Memoria	▶ Media análisis	Análisis 1	Análisis 2	Análisis 3	Tiro	Presión	Borrar	Impr.	Impr.	<table border="1"> <tr><td>11/12/17 10:00</td></tr> <tr><td>Impr.</td></tr> <tr><td>Memoria</td></tr> <tr><td>▶ N° copia 1</td></tr> <tr><td>Impresora BT</td></tr> <tr><td>Código QR OFF</td></tr> <tr><td>Buscar Impr.</td></tr> <tr><td>Impr.</td></tr> </table>	11/12/17 10:00	Impr.	Memoria	▶ N° copia 1	Impresora BT	Código QR OFF	Buscar Impr.	Impr.	Impr.	<table border="1"> <tr><td>11/12/17 10:00</td></tr> <tr><td>Atención</td></tr> <tr><td>Imprimiendo</td></tr> </table>	11/12/17 10:00	Atención	Imprimiendo
11/12/17 10:00																									
Memoria																									
▶ Media análisis																									
Análisis 1																									
Análisis 2																									
Análisis 3																									
Tiro																									
Presión																									
Borrar																									
Impr.																									
11/12/17 10:00																									
Impr.																									
Memoria																									
▶ N° copia 1																									
Impresora BT																									
Código QR OFF																									
Buscar Impr.																									
Impr.																									
11/12/17 10:00																									
Atención																									
Imprimiendo																									

4. Imprimir un único análisis / medición.

<table border="1"> <tr><td>11/12/17 10:00</td></tr> <tr><td>Memoria</td></tr> <tr><td>▶ Media análisis</td></tr> <tr><td>Análisis 1</td></tr> <tr><td>Análisis 2</td></tr> <tr><td>Análisis 3</td></tr> <tr><td>Tiro</td></tr> <tr><td>Presión</td></tr> <tr><td>Borrar</td></tr> <tr><td>Impr.</td></tr> </table>	11/12/17 10:00	Memoria	▶ Media análisis	Análisis 1	Análisis 2	Análisis 3	Tiro	Presión	Borrar	Impr.	OK	<table border="1"> <tr><td>11/12/17 10:00</td></tr> <tr><td>Media [1/2]</td></tr> <tr><td>T h 190.1 C</td></tr> <tr><td>T a 15.4 C</td></tr> <tr><td>O2 4.2 %</td></tr> <tr><td>CO 23 ppm</td></tr> <tr><td>CO2 2.9 %</td></tr> <tr><td>COR ---- p</td></tr> <tr><td>Impr.</td></tr> </table>	11/12/17 10:00	Media [1/2]	T h 190.1 C	T a 15.4 C	O2 4.2 %	CO 23 ppm	CO2 2.9 %	COR ---- p	Impr.	Impr.	<table border="1"> <tr><td>11/12/17 10:00</td></tr> <tr><td>Atención</td></tr> <tr><td>Imprimiendo</td></tr> </table>	11/12/17 10:00	Atención	Imprimiendo
11/12/17 10:00																										
Memoria																										
▶ Media análisis																										
Análisis 1																										
Análisis 2																										
Análisis 3																										
Tiro																										
Presión																										
Borrar																										
Impr.																										
11/12/17 10:00																										
Media [1/2]																										
T h 190.1 C																										
T a 15.4 C																										
O2 4.2 %																										
CO 23 ppm																										
CO2 2.9 %																										
COR ---- p																										
Impr.																										
11/12/17 10:00																										
Atención																										
Imprimiendo																										

5. Generación del código QR para la descarga del valor medio del análisis y mediciones adicionales realizadas.

11/12/17 10:00	
Memoria	
▶Media análisis	
Análisis 1	
Análisis 2	
Análisis 3	
Tiro	
Presión	
Borrar	Impr.

Impr.

11/12/17 10:00	
Impr.	
Memoria	
▶Nº copia	1
Impresora	OFF
Código QR	ON
Buscar impr.	
	Impr.

Impr.

6. Generación QR para la descarga de un solo análisis / medición

11/12/17 10:00	
Memoria	
▶Media análisis	
Análisis 1	
Análisis 2	
Análisis 3	
Tiro	
Presión	
Borrar	Impr.

OK

11/12/17 10:00	
Media [1/2]	
T h	190.1 C
T a	15.4 C
O2	4.2 %
CO	23 ppm
CO2	2.9 %
COR	---- p
	Impr.

Impr.

11/12/17 10:00	
Impr.	
Memoria	
▶Nº copia	1
Impresora	OFF
Código QR	ON
Buscar Impr.	
	Impr.

Impr.

7. Borrado del contenido de la memoria seleccionada

11/12/17 10:00	
Memoria	
▶Media análisis	
Análisis 1	
Análisis 2	
Análisis 3	
Tiro	
Presión	
Borrar	Impr.

Borrar

11/12/17 10:00	
Memoria	
Eliminar toda la memoria 1/5?	
Si	No

Si

11/12/17 10:00	
Memoria	
▶Memoria	1/5
Estado	Libre
Selec.	

12.1 Menú→Configuración

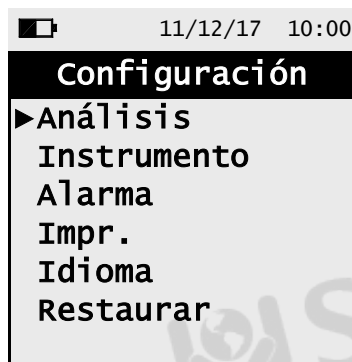



BOTÓN	FUNCIÓN
	Accede al parámetro seleccionado.
	Selecciona el parámetro.
	Salir de la pantalla mostrada.

SUB MENÚ	FUNCIÓN
Análisis	Mediante este menú, el usuario puede configurar diferentes parámetros de referencia del instrumento a la hora de realizar el análisis de combustión y/o lleva a cabo mediciones adicionales VEA EL CAPITULO 12.2
Instrumento	El usuario puede modificar mediante este menú diferentes parámetros de referencia del instrumento. VEA EL CAPITULO 12.3
Alarma	<p>Este submenú permite al usuario de configurar y memorizar solamente 1 alarma y es posible definir el gas monitorizado, el nivel de alarma y si es una alarma por nivel alto, bajo o apagado (Off). El tipo de alarma mínima sonará cuando el gas medido caiga por debajo del nivel establecido, mientras que el tipo de alarma Máx, sonará cuando el gas medido supere el nivel establecido. Si la alarma está en el modo Off, está desactivada.</p> <p>VEA EL CAPITULO 12.4</p>
Impr.	Mediante este menú, se configuran las opciones de impresión, como por ejemplo, el número de copias a imprimir, tipo de impresión (OFF, BT o IR) y la generación del código QR para la descarga de los datos del análisis realizado. VEA EL CAPITULO 12.5
Idioma	Seleccionar el idioma deseado para todos los menús del instrumento. VEA EL CAPITULO 12.6
Restaurar	Restaurar todas las configuraciones de fabrica del instrumento. VEA EL CAPITULO 12.7

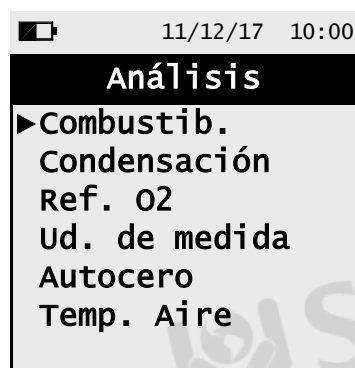
12.2 Menú→Configuración→Análisis



BOTON	FUNCIÓN
	Accede al parámetro seleccionado.
	Selecciona el parámetro.
	Salir de la pantalla mostrada.

SUB MENÚ	FUNCIÓN
Combustible	Selecciona el tipo de combustible que utiliza el aparato a analizar. VEA EL CAPITULO 12.2.1
Condensación	La eficiencia del quemador es influenciada por la presión atmosférica y la humedad del aire de combustión durante la condensación. Dado que la presión atmosférica es conocida, el usuario debe introducir los siguientes parámetros, como por ejemplo: La altitud respecto al nivel del mar, desde donde se calcula la presión, teniendo en cuenta que en este punto la dependencia de las condiciones ambientales es despreciable. Para los cálculos, se asume la presión de 101325 Pa como presión atmosférica al nivel del mar. Es posible introducir el valor de la humedad relativa (HR) del aire, calculándose esta en base a la temperatura medida. En caso de que el usuario desconozca el valor de la humedad relativa, es recomendable introducir el valor del 50% de HR. VEA EL CAPITULO 12.2.2
Referencia de O₂	A través de este menú, el usuario puede configurar el porcentaje que se tomará como referencia para el cálculo de concentración de los gases contaminantes detectados durante el análisis de combustión. VEA EL CAPITULO 12.2.3
Unidad de medida	Mediante este menú el usuario puede modificar la unidad de medida de todos los parámetros de combustión. VEA EL CAPITULO 12.2.4
Autocero	Mediante este menú, es posible modificar la duración del periodo de autocero, así como la duración del ciclo de limpieza del sensor, el cual se lleva a cabo una vez se apaga el instrumento. VEA EL CAPITULO 12.2.5
Temperatura aire	Mediante este menú, es posible medir la temperatura del aire de combustión o insertarla manualmente. VEA EL CAPITULO 12.2.6
Ratio NOx/NO (Si la versión de instrumento lo incorpora)	NOx/NO: Todos los óxidos de Nitrógeno presentes en los gases de combustión (Monóxido de Nitrógeno = NO, Dióxido de Nitrógeno = NO ₂); Óxidos de Nitrógeno totales= NOx (NO + NO ₂). En los procesos de combustión, el porcentaje de NO ₂ contenido en los gases de combustión es cercano al 3%, por lo que es posible obtener la relación de NOx mediante un calculo simple, sin medición directa y sin necesidad del sensor de NO ₂ . El porcentaje de NO ₂ puede ser configurado desde el menú configuración, pudiendo alterar el valor del 3% fijado de fabrica. VEA EL CAPITULO 12.2.7

12.2.1 Menú→Configuración→Análisis→Combustible

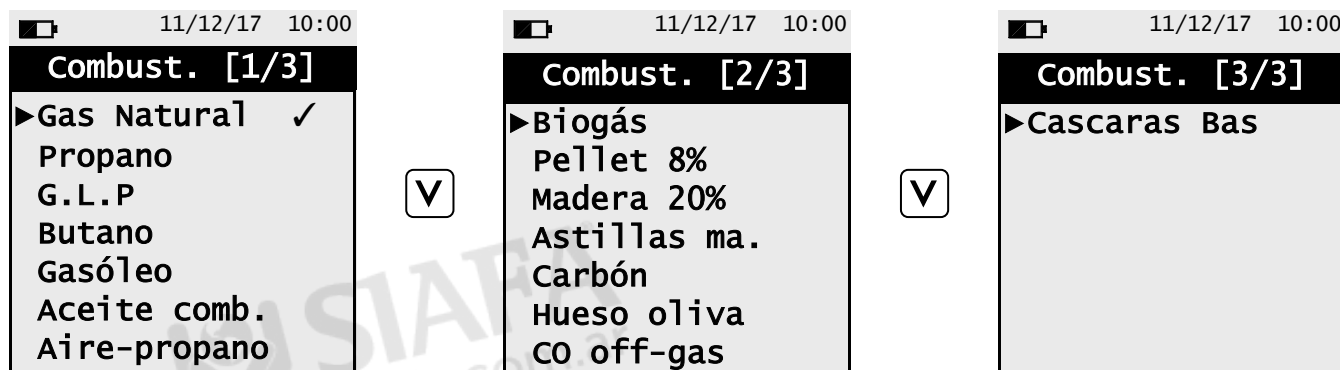

BOTÓN	FUNCIÓN
	Confirma el combustible a utilizar durante el análisis.
	Selecciona entre los parámetros disponibles.
	Salir de la pantalla mostrada.

Ejemplo:

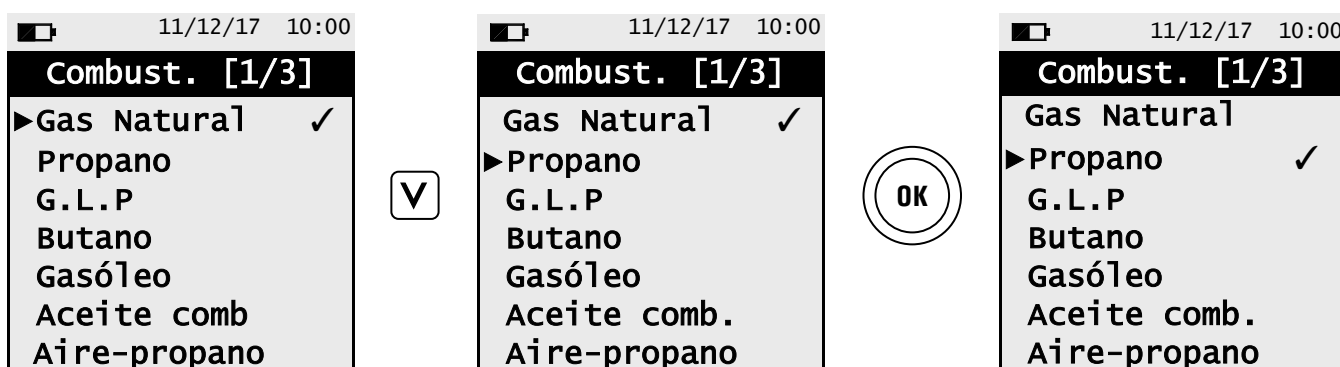

12.2.2 Menú→Configuración→Análisis→Condensación

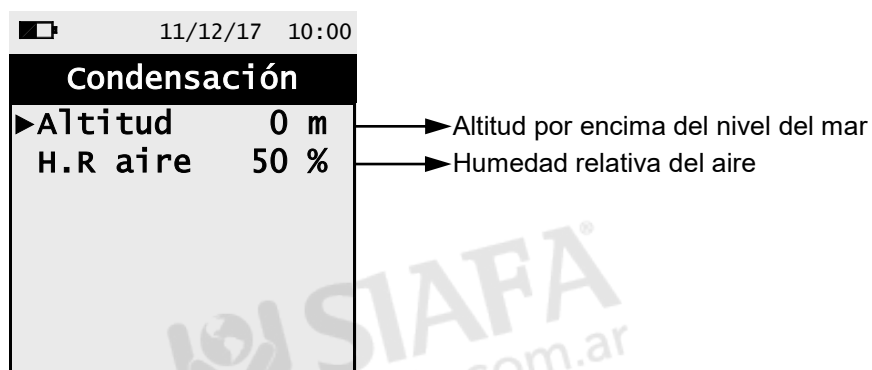

BOTÓN	FUNCIÓN
	Accede al parámetro seleccionado y confirma las modificaciones.
	Las flechas seleccionan cada línea mostrada. En modo edición, seleccionan entre los valores mostrados.
	Pulsado en modo configuración, cancela la selección realizada, en otros menús, muestra la pantalla anterior.

Ejemplo:

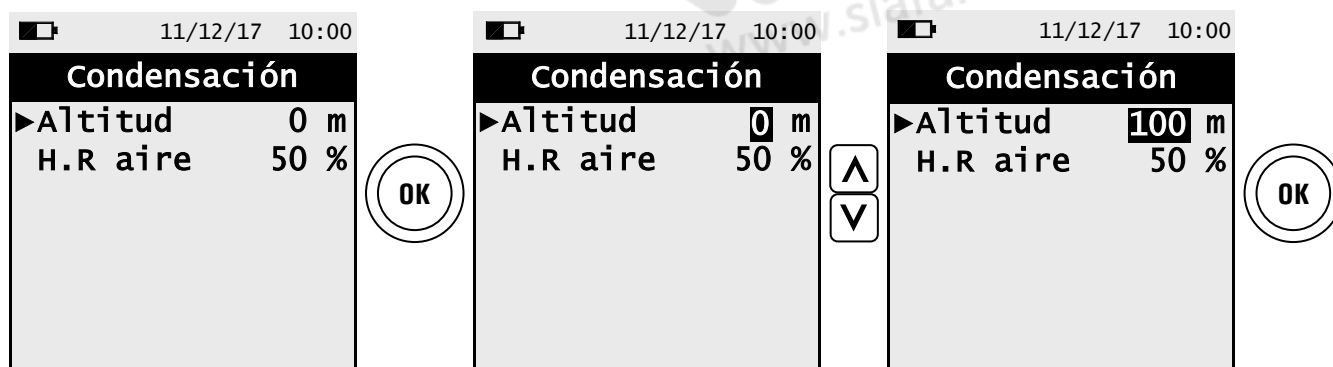

12.2.3 Menú→Configuración→Análisis→Referencia O2

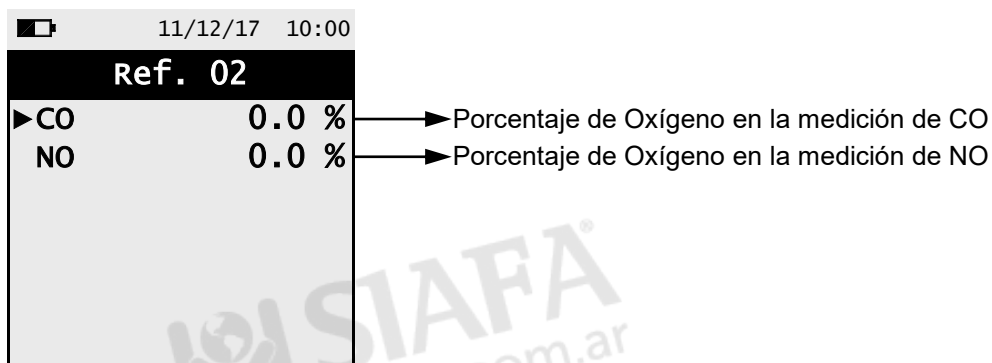

BOTÓN	FUNCIÓN
	Accede al parámetro seleccionado y confirma las modificaciones.
	Las flechas seleccionan cada línea mostrada. En modo edición, seleccionan entre los valores mostrados.
	Pulsado en modo configuración, cancela la selección realizada, en otros menús, muestra la pantalla anterior.

Ejemplo:

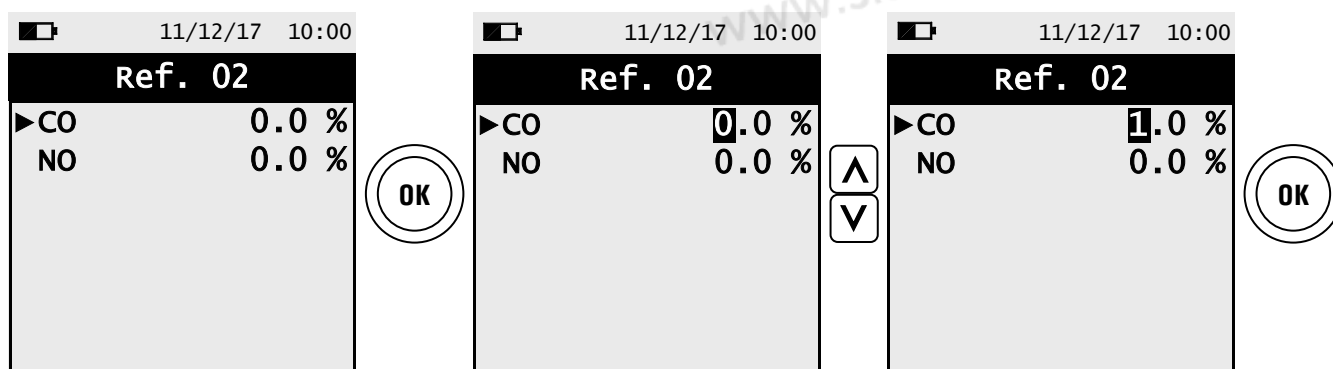

12.2.4 Menú→Configuración→Análisis→Ud. de medida

11/12/17 10:00

Ud. de medida

- ▶CO ppm → Unidades de medida disponibles: ppm - mg/m³ - mg/kWh - g/GJ - ng/J - g/m³ - g/kWh - %
- NO ppm → Unidades de medida disponibles: ppm - mg/m³ - mg/kWh - g/GJ - ng/J - g/m³ - g/kWh - %
- Presión hPa → Unidades de medida disponibles: hPa - Pa - mbar - mmH₂O - mmHg - inH₂O - psi
- Tiro Pa → Unidades de medida disponibles: hPa - Pa - mbar - mmH₂O - mmHg - inH₂O - psi
- Temp. °C → Unidades de medida disponibles: °C - °F
- Altitud m → Unidades de medida disponibles: m - ft

BOTÓN	FUNCIÓN
	Accede al parámetro seleccionado y confirma las modificaciones.
	Las flechas seleccionan cada línea mostrada. En modo edición, seleccionan entre los valores mostrados.
	Pulsado en modo configuración, cancela la selección realizada, en otros menús, muestra la pantalla anterior.

Ejemplo:

11/12/17 10:00

Ud. de medida

- ▶CO ppm
- NO ppm
- Presión hPa
- Tiro Pa
- Temperat °C
- Altitud m

11/12/17 10:00

Ud. de medida

- ▶CO ppm
- NO ppm
- Presión hPa
- Tiro Pa
- Temperat °C
- Altitud m

11/12/17 10:00

Ud. de medida

- ▶CO mg/m³
- NO ppm
- Presión hPa
- Tiro Pa
- Temperat °C
- Altitud m

12.2.5 Menú→Configuración→Análisis→Autocero

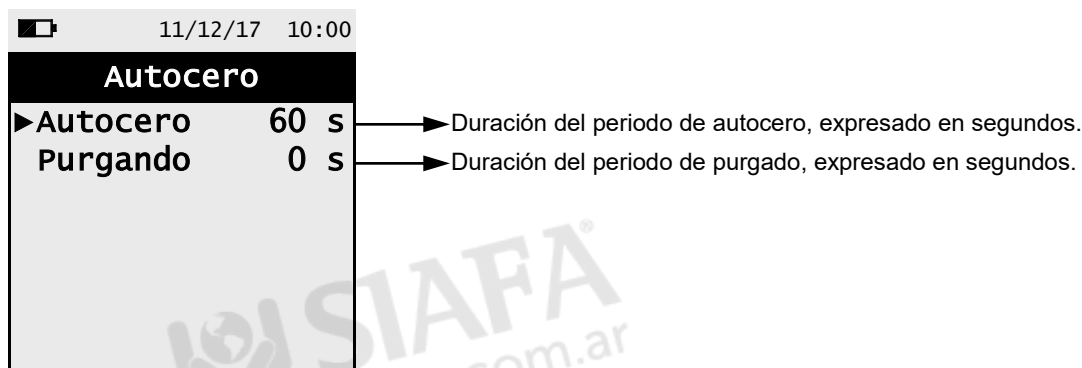

BOTÓN	FUNCIÓN
	Pulsado en modo configuración, cancela la selección realizada, en otros menús, muestra la pantalla anterior.
	En el interior del menú configuración, las flechas modifican el valor seleccionado
	Accede al parámetro seleccionado y confirma las modificaciones.

Ejemplo:

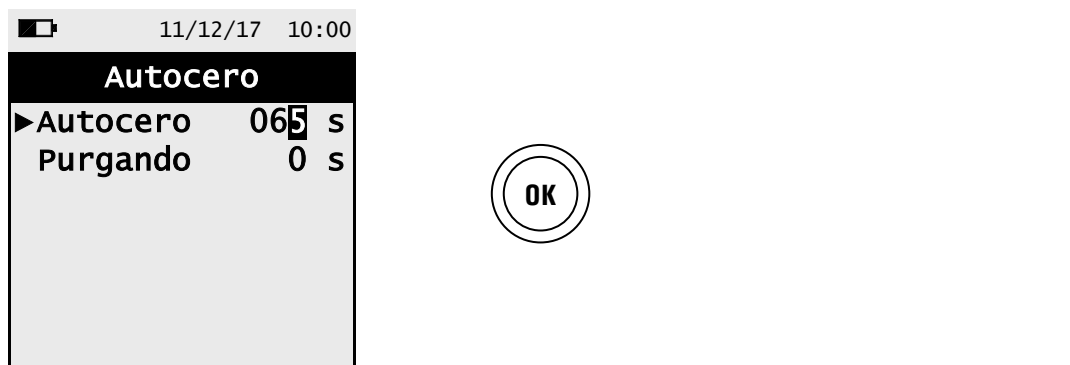
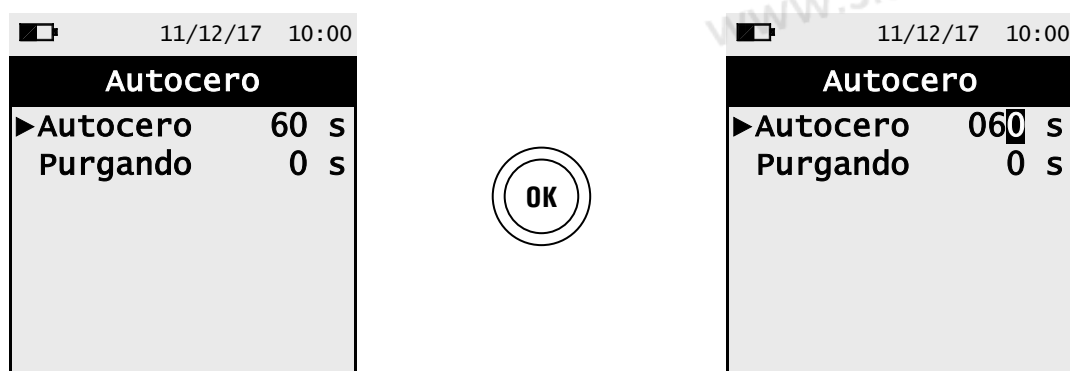

12.2.6 Menú→Configuración→Análisis→Temperatura del aire

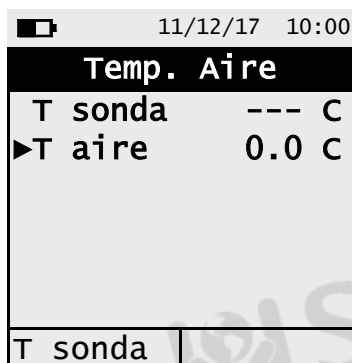

BOTÓN	FUNCIÓN
	Accede al parámetro seleccionado y confirma las modificaciones.
	En el interior del menú configuración, las flechas modifican el valor seleccionado
	Pulsado en modo configuración, cancela la selección realizada, en otros menús, muestra la pantalla anterior.

OPERACIÓN INTERACTIVA	DESCRIPCIÓN
T sonda	Guarda la temperatura medida por la sonda termopar tipo K conectada al instrumento y utiliza este valor como temperatura de aire primaria.

Ejemplo con la sonda de humos conectada al instrumento (conector "T1"):



T sonda

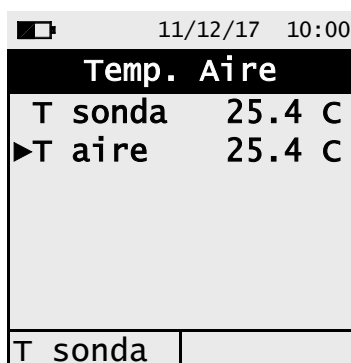

12.2.7 Menú→Configuración→Análisis→Ratio NOx/NO

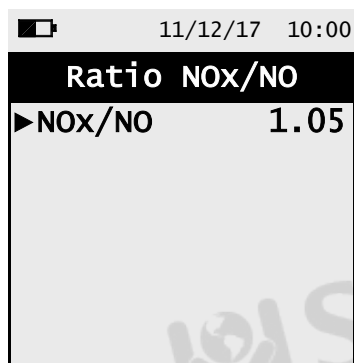

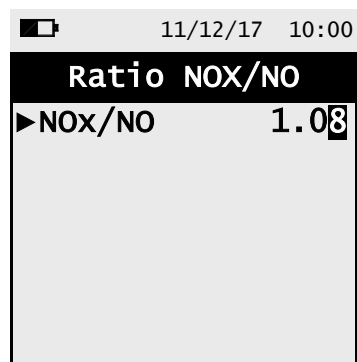
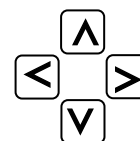
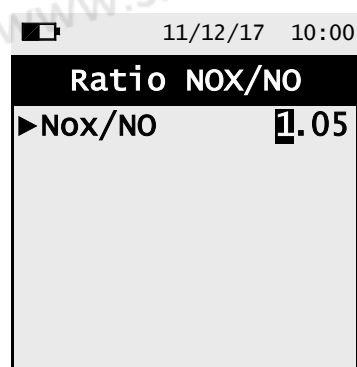
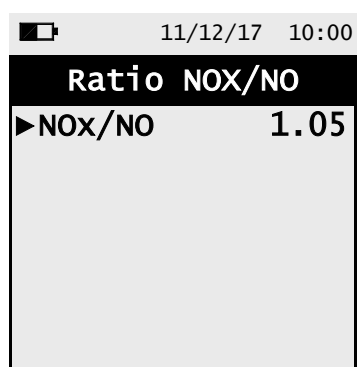

BOTÓN	FUNCIÓN
	Accede al parámetro seleccionado y confirma las modificaciones.
	En el interior del menú configuración, las flechas modifican el valor seleccionado
	Pulsado en modo configuración, cancela la selección realizada, en otros menús, muestra la pantalla anterior.

Ejemplo:



12.3 Menú→Configuración→Instrumento



BOTÓN	FUNCIÓN
	Entra en el parámetro seleccionado.
	Selecciona el parámetro disponible.
	Regresa a la pantalla anterior.

SUB MENÚ	FUNCIÓN
Pantalla	Mediante las flechas es posible modificar la luminosidad y contraste de la pantalla. VEA EL CAPITULO 12.3.1
Reloj	Configura la hora y la fecha del instrumento. El usuario puede seleccionar entre los formatos EU (Europeo) y USA (Americano). VEA EL CAPITULO 12.3.2
Bluetooth	Mediante este menú, es posible encender y apagar la comunicación Bluetooth® del instrumento, así como mostrar los códigos relacionados con el mismo. VEA EL CAPITULO 12.3.3

12.3.1 Menú→Configuración→Instrumento→Pantalla



BOTÓN	FUNCIÓN
	Pulsado en modo configuración, cancela la selección realizada, en otros menús, muestra la pantalla anterior.
	Las flechas seleccionan cada línea mostrada. En modo edición, seleccionan entre los valores mostrados.
	Accede al parámetro seleccionado y confirma las modificaciones.

Example:



12.3.2 Menú→Configuración→Instrumento→Reloj

11/12/17 10:00

Reloj

- ▶ Hora 10:00 → Hora, en el formato escogido
- Fecha 11/12/17 → Fecha, en el formato escogido.
- Modo EU → Formato de fecha: EU (Europeo) o USA (Americano).
- Modo 24h → Formato de hora: 24h o 12h

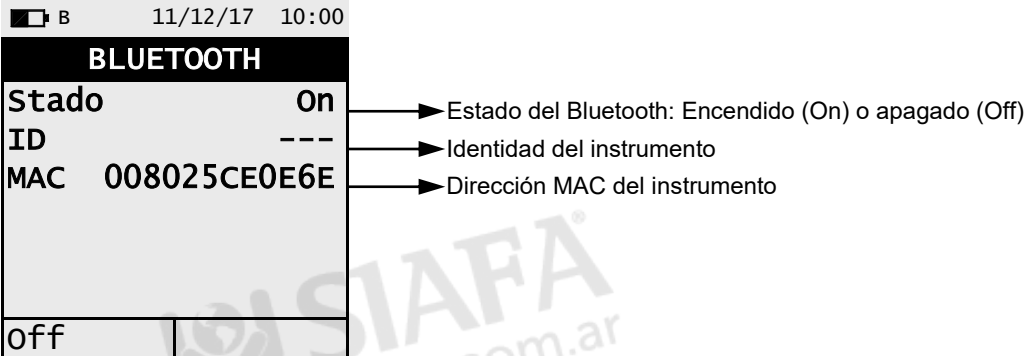

BOTÓN	FUNCIÓN
	Pulsado en modo configuración, cancela la selección realizada, en otros menús, muestra la pantalla anterior.
	Las flechas seleccionan cada línea mostrada. En modo edición, seleccionan entre los valores mostrados.
	Accede al parámetro seleccionado y confirma las modificaciones.

12.3.3 Menú→Configuración→Instrumento→Bluetooth



BLUETOOTH
 Stado On
 ID ---
 MAC 008025CE0E6E
 Off

Estado del Bluetooth: Encendido (On) o apagado (Off)
 Identidad del instrumento
 Dirección MAC del instrumento

BOTÓN	FUNCIÓN
	Activa la función mostrada en la pantalla.
	Salir a la pantalla previa.

OPERACIONES INTERACTIVAS	DESCRIPCIÓN
Off	Apaga el Bluetooth®.
On	Enciende el Bluetooth®.

12.4 Menú→Configuración→Alarma

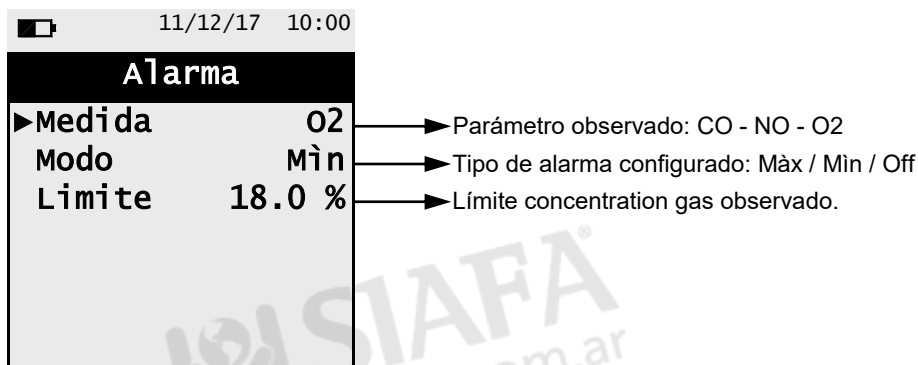

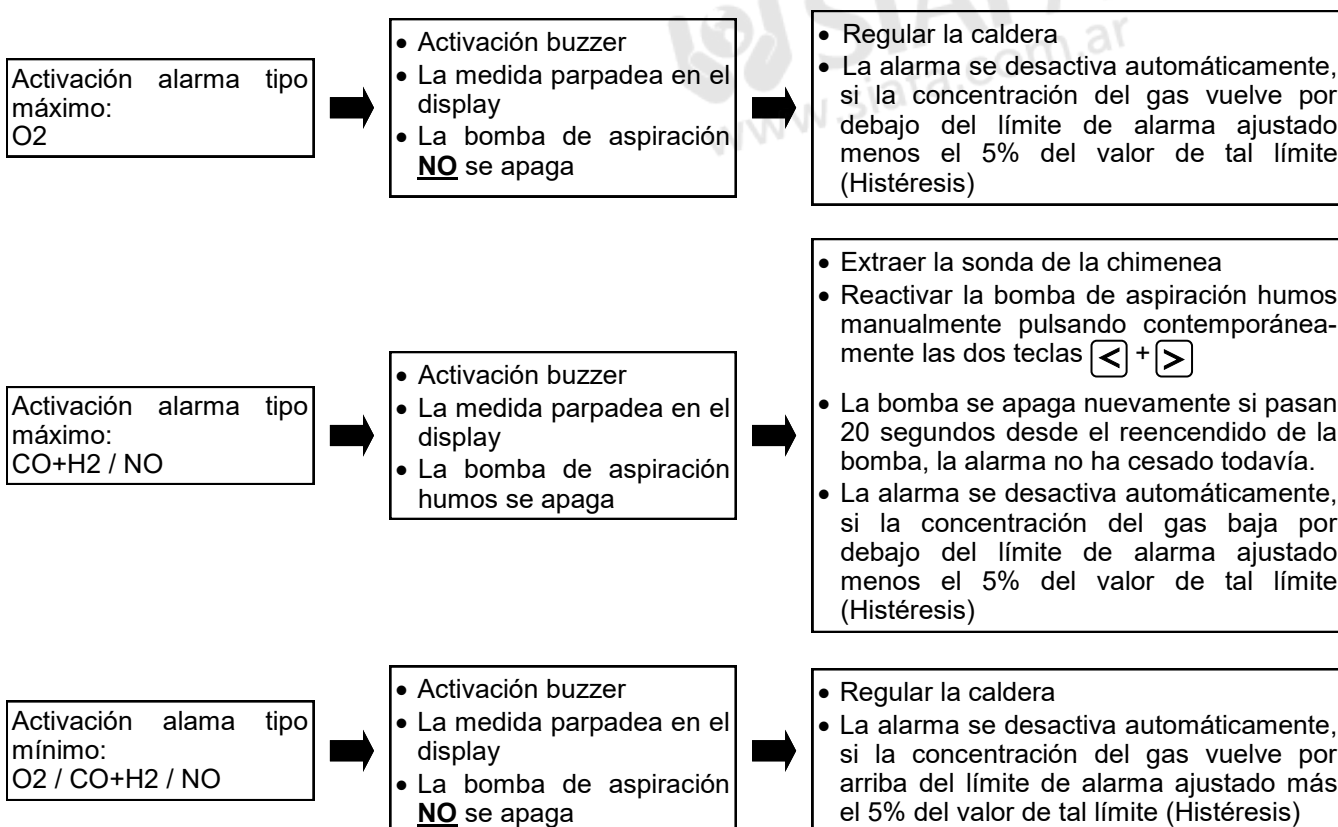

BOTÓN	DESCRIPCIÓN
	Entra en el menú de configuración y confirma la configuración.
	En modo edición, seleccionan entre los valores mostrados.
	Pulsado en modo configuración, cancela la selección realizada, en otros menús, muestra la pantalla anterior.

Esquema en bloques activación alarmas y acciones correctivas sugeridas



12.5 Menú→Configuración→Imprimir

11/12/17 10:00	
Impr.	
▶Nº copia	1
Impresora	BT
Código QR	ON
Buscar impr.	

BOTÓN	FUNCIÓN
	Entra en el menú de configuración y confirma la configuración.
	Selecciona entre los parámetros disponibles. En el menú modificación, muestra los valores disponibles.
	En el menú configuración cancela la configuración y sale a la pantalla anterior.

PARAMETRO	DESCRIPCIÓN
Nº copia	Selecciona el número de copias a imprimir. Este parámetro solo está disponible si ha sido seleccionada una impresora.
Impresora	Selecciona el tipo de impresora a utilizar: BT: Bluetooth® - En el primer encendido, es necesario emparejar la impresora, siga el procedimiento descrito a continuación. IR: Infra Rojo. OFF: Ninguna - El modo de impresión se encuentra desactivado.
Modo	Parámetro visible solo si se selecciona la impresora IR. Selecciona la velocidad de impresión de la impresora IR entre 'rápido' y 'lento'. Selecciona 'lenta' para compatibilidad en caso de que esté usando una impresora IR de tipo HP.
Código QR	<p>Generación de código QR: ON: Pulsando el botón interactivo "Impr." el instrumento genera el código QR, el cual puede ser leído mediante la App de Seitron "CHEMIST QR CODE" Permitiendo la descarga de los datos adquiridos durante el análisis de combustión y medidas adicionales.</p> <div style="border: 1px solid black; padding: 5px;">  <p>ATENCIÓN! El Código QR contiene información guardada en memoria, relativa al análisis de combustión y/o medidas adicionales. En caso de utilizar el modo automático, el código QR contiene las medidas adicionales y SOLO el valor medio obtenido de los análisis de combustión. Los datos de cada análisis en particular deben ser descargados uno a uno.</p> </div> <p>OFF: La generación del código QR está desactivada.</p>
Buscar Impr.	VERSIONES CON BLUETOOTH® Lleva a cabo el procedimiento de emparejamiento Bluetooth® entre el instrumento y la impresora.

12.5.1 Menú→Configuración→Imprimir→Buscar Impr.

1. Cuando la impresora Bluetooth está configurada, proceder de la siguiente manera:

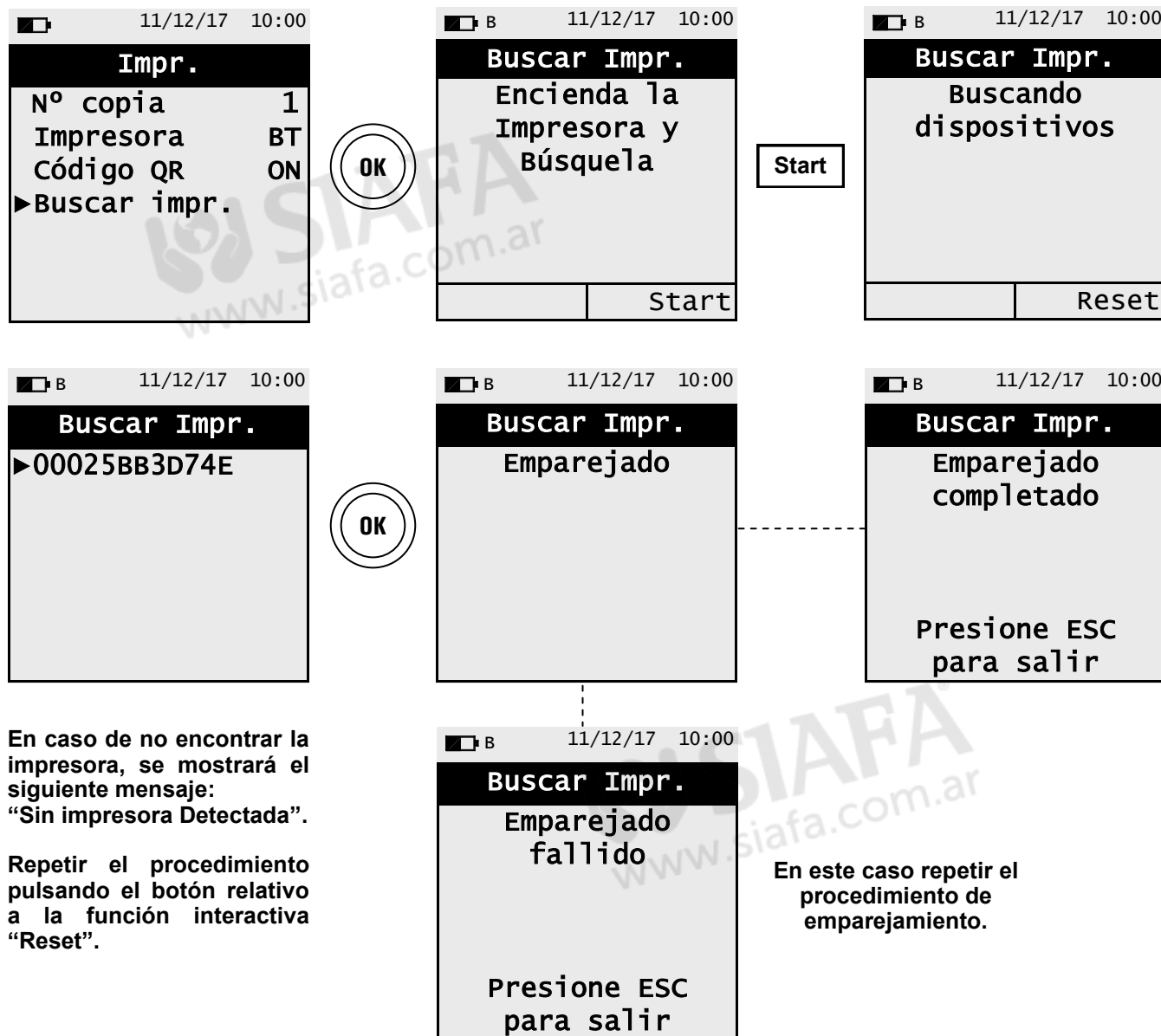

En caso de no encontrar la impresora, se mostrará el siguiente mensaje: "Sin impresora Detectada".

Repetir el procedimiento pulsando el botón relativo a la función interactiva "Reset".

En este caso repetir el procedimiento de emparejamiento.

12.6 Menú→Configuración→Idioma

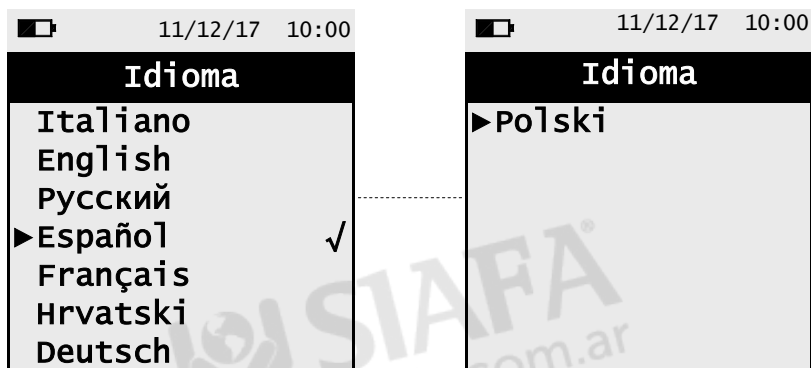



BOTÓN	FUNCIÓN
	Confirma el idioma seleccionado.
	Selecciona entre los idiomas disponibles.
	Regresa a la pantalla anterior.

Ejemplo:



12.7 Menú→Configuración→Restaurar



BOTÓN	FUNCIÓN
	Da comienzo a la restauración de las configuraciones de fábrica.
	Sale de la pantalla sin realizar la restauración de los datos.

 SIAFA
www.siafa.com.ar

13.1 Menú→Diagnóstico



BOTÓN	FUNCIÓN
	Entra en el menú de configuración y confirma la configuración.
	Selecciona los parámetros disponibles.
	Sale a la pantalla anterior.

SUB MENÚ	DESCRIPCIÓN
Sensores	<p>Muestra información acerca del estado y calibración de los sensores electroquímicos</p> <p>Ok Ningún problema detectado</p> <p>Ausente Ningún sensor detectado</p> <p>err datos Error de memoria del sensor</p> <p>Desconocido Es necesario actualizar el FW (Firmware) del analizador</p> <p>err pos El sensor ha sido instalado en una posición inadecuada</p> <p>err cal Error de calibración (el sensor no ha sido calibrado correctamente)</p> <p>err corr Corrientes de sensor fuera de rango</p> <p>err cfg No use este sensor, ya que no ha sido reconocido por el menú "tipos de sensores".</p> <p>El usuario puede acceder a los datos identificativos del sensor: Tipo, N° de serie, Fecha de producción y calibración. Así como a las corrientes de sensor; para poder realizar un diagnóstico rápido en caso de funcionamiento inadecuado.</p> <p>VEA EL CAPITULO 13.2</p>
Sonda humos	<p>Verifica la estanqueidad de la sonda de humos.</p> <p>VEA EL CAPITULO 13.3</p>
Hardware	<p>En caso de funcionamiento inadecuado, antes de contactar con el servicio técnico oficial, prepare la información mostrada en este menú.</p> <p>VEA EL CAPITULO 13.4</p>

13.2 Menú → Diagnóstico → Sensores

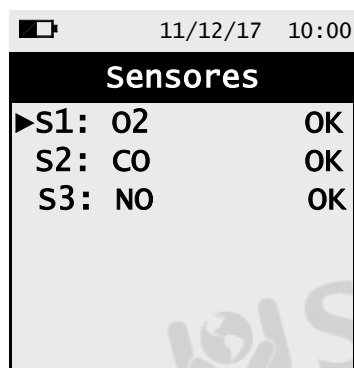

BOTÓN	DESCRIPCIÓN
	Muestra los detalles del sensor seleccionado.
	Selecciona los parámetros disponibles.
	Regresa a la pantalla anterior.

Ejemplo:

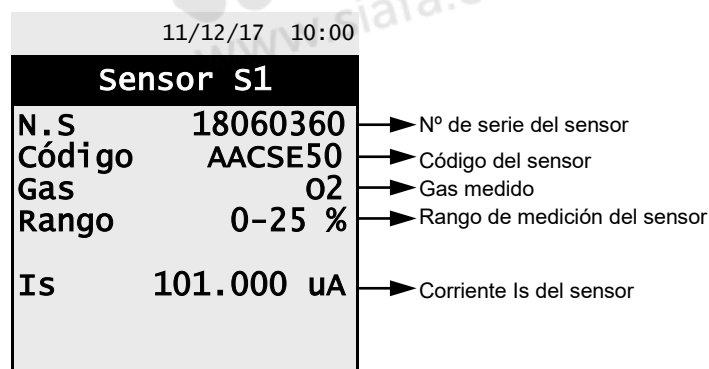
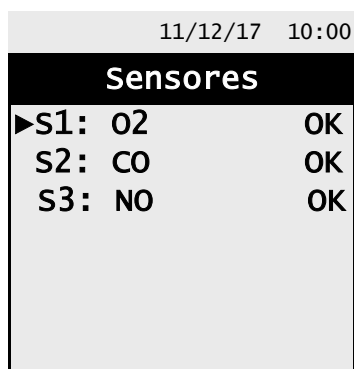

13.3 Menú→Diagnóstico→Sonda de humos

11/12/17 10:00

Conecte la sonda de humos y el filtro suministrados al instrumento.

Tape el extremo de la sonda de humos (Lanza) con la funda de goma suministrada como se muestra en la imagen a continuación.

Sonda humos

Tapa la sonda de humos

Presiona OK para empezar

BOTÓN	FUNCIÓN
	Da comienzo al test de verificación de estanqueidad de la sonda de humos.
	Regresa a la pantalla anterior.

Prueba de estanqueidad de la sonda de humos.

11/12/17 10:00

Sonda humos

Tapa la sonda de humos

Presiona OK para empezar

11/12/17 10:00

Sonda humos

Calibración

→

11/12/17 10:00

Sonda humos

Calibración
Test sonda

→

11/12/17 10:00

Sonda humos

Calibración
Test sonda

Resultado: Estanq.

Resultado:

Estanqu.: La sonda de humos es estanca y no tiene por tanto ninguna fuga.

Fuga: Asegúrese de que la sonda está conectada a los conectores P- o P+, verifique los sellados de las conexiones neumáticas y del filtro de humos/trampa de condensación. Verifique también que la funda de goma esté insertada correctamente en la lanza de la sonda de humos.

ATENCIÓN: Los desperfectos del extremo de la lanza de la sonda pueden invalidar el test.

Error: La prueba no puede realizarse porque el sensor no está calibrado.

13.4 Menú→Diagnóstico→Hardware

11/12/17 10:00	
Hardware	
Memorias	OK
Calibración	OK
▶Tensiones	
Canales ADC	

BOTÓN	FUNCIÓN
	Accede al parámetro seleccionado.
	Selecciona los parámetros disponibles.
	Regresa a la pantalla anterior.

OPERACIONES INTERACTIVAS	DESCRIPCIÓN
mV	Muestra los valores del parámetro en mV (Mili Voltios)
Bit	Muestra los valores del parámetro en bits.

Nota: los parámetros Memorias y Calibration no son accesibles si su condición es OK.

Ejemplo de visualización:

11/12/17 10:00	
Hardware	
Memorias	OK
Calibración	OK
▶Tensiones	
Canales ADC	



11/12/17 10:00	
Tensiones	
VBAT	3001 m
VIN	4712 m
VRTC	2602 m

11/12/17 10:00	
Hardware	
Memorias	OK
Calibración	OK
Tensiones	
▶Canales ADC	



11/12/17 10:00	
ADC CH. [1/2]	
O2-GAS	1016 m
CO-SEN	58 m
CO-AUX	58 m
NO	60 m
PRESS	225 m
EM-SEL	1499 m
	Bit



11/12/17 10:00	
ADC CH. [2/2]	
T-FLUE	1499 m
T-SPAN	58 m
T-ZERO	60 m
T-GND	225 m
TCOLDJ	1499 m
	Bit

14.1 Menú→Información de servicio

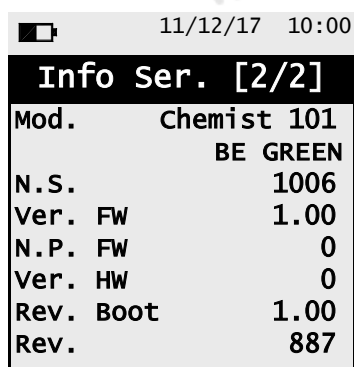

BOTÓN	FUNCIÓN
	Regresa a la pantalla anterior.
 	Alterna entre la pantalla anterior y posterior.

15.1 Vida útil de los sensores de gas

Los sensores montados en este instrumento son de tipo electroquímicos, debido a esto, al detectar concentración de gas, una reacción química interna genera una corriente de salida.

La corriente de salida es detectada y medida por el instrumento, quien la convierte en la concentración correspondiente de gas. La vida útil de estos sensores esta por tanto estrechamente relacionada con los niveles de detección a los que se somete el sensor.

Las características del sensor se alteran cuando los reactivos del sensor se agotan, por lo que el sensor tiene que ser sustituido llegados a este punto. El sensor debe ser recalibrado regularmente con el objetivo de asegurar la precisión durante la medición: Dicha recalibración debe ser llevada a cabo únicamente por personal cualificado del servicio oficial Seitron. La tabla 15.2 muestra las características de cada sensor.

15.2 Tabla de vida útil y características de los sensores

IDENTIFICADOR Y CÓDIGO	GAS MEDIDO	VIDA ÚTIL	RECALIBRACIÓN
Sensor Flex O₂ Cod. AACSE50	O ₂ Oxígeno	24 meses	No necesaria
Sensor Flex de CO con filtro NOx 0-4000ppm Cod. AACSE54	CO Monóxido de Carbono	>36 meses	Anual ⁽¹⁾
Sensor Flex de CO (Alta inmunidad al H₂) 0-4000ppm Cod. AACSE58	CO Monóxido de Carbono	>36 meses	Anual ⁽¹⁾
Sensor Flex de NO Cod. AACSE60	NO Monóxido de Nitrógeno	>36 meses	Anual ⁽¹⁾

Notes:

(1) Es recomendable recalibrar los sensores con una periodicidad anual enviando para esto el instrumento al servicio técnico oficial de Seitron.



16.1 Rutina de mantenimiento

Este instrumento ha sido diseñado y producido usando componentes de calidad superior. La realización de un mantenimiento adecuado y sistemático ayudará a prevenir el mal funcionamiento del equipo, alargando con esto su vida útil.

Respete los siguientes requisitos:

- Una vez concluido el análisis, extraiga la sonda de humos del conducto y permita al analizador aspirar aire libre de gases contaminantes por unos minutos, hasta que los parámetros de la pantalla vuelvan a sus valores originales:
O₂: >20.0%
Gases tóxicos: <20ppm
- Limpie la sonda de humos cuando sea necesario, reemplazando el filtro de partículas y aplicando aire presurizado en el interior de la manguera de la sonda de humos, para así eliminar cualquier condensación interna que se haya podido producir.

No limpie el instrumento con sustancias abrasivas, como disolventes u otros detergentes similares.

16.2 Mantenimiento Preventivo

Envíe el instrumento al menos una vez al año al servicio técnico oficial Seitron, para realizarle así, una revisión completa, al mismo tiempo que se le realiza una limpieza exhaustiva del circuito interior.

El personal altamente cualificado de SEITRON está siempre a su disposición y le proporcionará junto con todas sus adquisiciones la asistencia técnica y mantenimiento que sean requeridos.

El servicio técnico oficial le devolverá siempre su instrumento como nuevo y en el periodo de tiempo mas corto posible. La calibración de estos analizadores es siempre llevada a cabo usando gases e instrumentos con trazabilidad nacional e internacional. El servicio técnico anual es acompañado por un certificado de calibración que garantiza el perfecto funcionamiento del instrumento, indispensable para usuarios que cumplan con los estándares de calidad establecidos en la ISO 9000.

16.3 Sustitución de sensores de gas

Es necesaria la sustitución periódica de los sensores por otros nuevos o recalibrados. Para esto, envíe el instrumento al centro de asistencia técnica oficial de Seitron.



16.4 Sustitución de la batería

Siga las siguientes instrucciones para sustituir la batería del analizador:

1 Quite la cobertura posterior del analizador

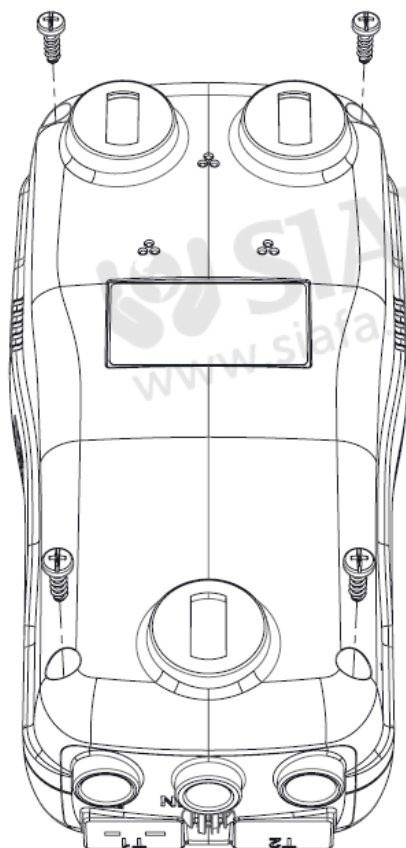

2 Extraiga la batería (Señalada en la imagen)

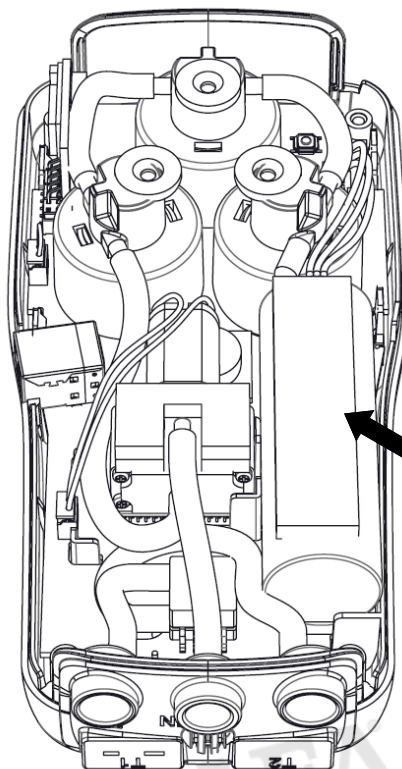

3 Desconecte el conector de la batería, sustituya la batería por la nueva y vuelva a conectar el conector de la misma en su posición.

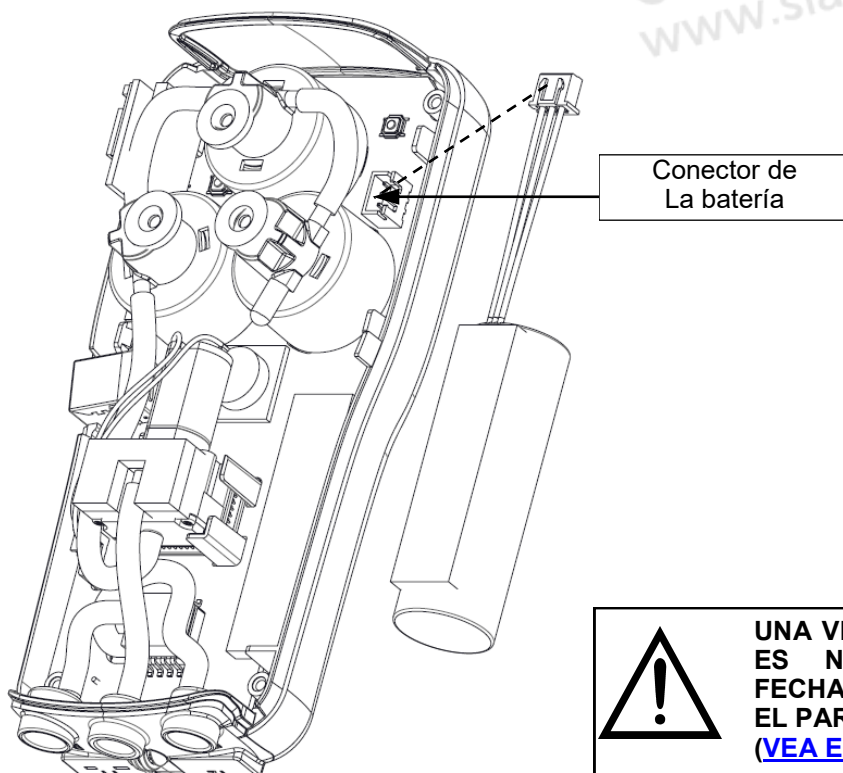

UNA VEZ REEMPLAZADA LA BATERÍA, ES NECESARIO CONFIGURAR LA FECHA Y HORA NUEVAMENTE DESDE EL PARÁMETRO "RELOJ" ([VEA EL CAPITULO 12.3.2](#)).



16.5 Actualización de Firmware (FW)

Seitron desarrolla periódicamente actualizaciones de firmware para sus instrumentos, con el objetivo de subsanar posibles errores de funcionamiento o añadir nuevas funciones de uso.

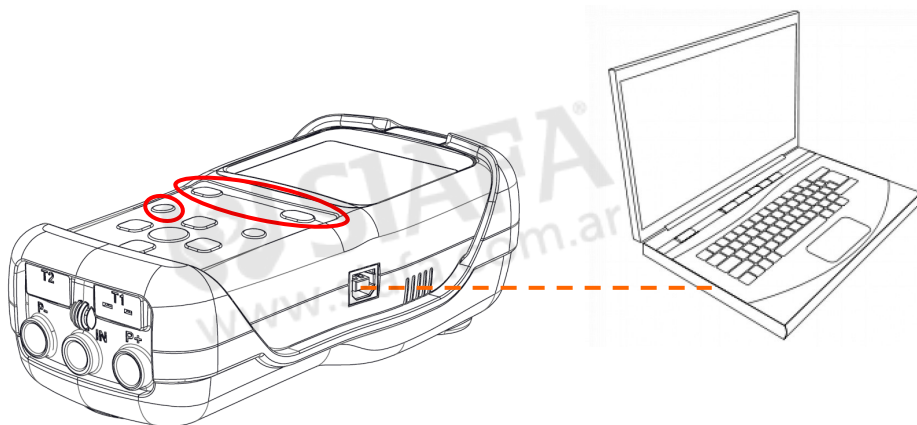

La actualización a la última versión puede ser llevada a cabo por el usuario siguiendo las siguientes indicaciones:

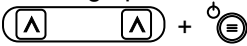
Instrucciones para la actualización a la última versión de firmware:





1. Entre en la web www.seitron.it y descargue el archivo con la última versión de firmware disponible en la sección "analizadores de combustión". Este archivo está comprimido en zip.
2. Descomprima el archivo, obteniendo así un archivo con la extensión ".srec".
3. Conecte el analizador al PC mediante el cable USB.
4. Mantenga pulsados los tres botones (resaltados en rojo) por al menos 10 segundos:

5. Una vez hecho esto, la pantalla se apagará.
6. Suelte el botón de encendido  (manteniendo los otros dos botones pulsados).
7. El analizador será reconocido por el PC como un dispositivo externo, la pantalla comenzará a parpadear.
8. Suelte los otros dos botones restantes.
9. Copie el archivo (Con la extensión .srec) en el directorio del analizador, la pantalla parpadeará aun mas rápido.
10. Espere hasta que el archivo se haya copiado completamente.
11. Una vez copiado, la carpeta directorio del analizador se cerrará y se reiniciará el analizador.
12. Tras esto, el analizador se encuentra actualizado, puede entonces ser apagado y desconectado del PC.

17.1 Guía de diagnóstico de averías

DIAGNÓSTICO	POSIBLES CAUSAS Y SOLUCIONES
<p>El instrumento no funciona. Pulsando el botón </p> <p>El instrumento no se enciende.</p>	<p>a. Pulse el botón  Por al menos 2 segundos.</p> <p>b. Batería baja; conecte el cargador de baterías suministrado al instrumento.</p> <p>c. La batería no esta conectada al instrumento. Acceda al interior de analizador que el conector de la batería esta conectado apropiadamente (VEA EL CAPITULO 16.4).</p> <p>d. El instrumento tiene un fallo: Envíe este al servicio técnico oficial Seitron.</p>
<p>El símbolo de la batería está vacío y parpadea.</p>	<p>La batería esta baja. El instrumento se mantendrá encendido por unos minutos, tras los cuales, se apagará. Conecte el cargador de baterías.</p>
<p>La autonomía de la batería es inferior a lo detallado en el capítulo “características técnicas”.</p>	<p>a. La capacidad de la batería es limitada a temperaturas bajas. Para obtener mejor autonomía, se recomienda mantener el instrumento a temperaturas mas elevadas.</p> <p>b. Realice una carga completa (hasta el 100% de su capacidad), para esto conecte el cargador al instrumento durante al menos 6 horas.</p> <p>c. La batería es vieja. El paso de los años puede causar la perdida de capacidad. En caso de no tener autonomía suficiente, sustituya la batería por una nueva. Use recambios originales Seitron únicamente.</p> <p>d. Verifique el valor de las tensiones mediante el menú “Menú→Diagnóstico→Hardware→Tensiones”: - Si VBAT<3000mV: Sustituya la batería. - Si VIN<4700mV: La tensión de salida del cargador no es suficiente para cargar la batería. En este caso verifique la pegatina del cargador, debe aparecer: 5Vdc 2A.</p> <p>d. Si el problema persiste, contacte con el servicio técnico oficial Seitron.</p>
<p>El analizador no mantiene los parámetros “Hora” y “Fecha” con la configuración guardada previamente.</p>	<p>a. Verifique la tensión de la batería VRTC mostrada en “Menú→Diagnóstico→Hardware→Tensiones”: Si <2600mV contacte con el servicio técnico oficial Seitron.</p> <p>b. La batería esta completamente agotada. (VBAT<2500m)</p>
<p>Tras haber realizador el proceso de autocero, el analizador muestra un error en alguno o varios de sus sensores mediante la pantalla de “diagnóstico de sensores”.</p>	<p>a. El autocero ha sido realizado con la sonda de humos insertada en la chimenea. Saque la sonda y realice un nuevo periodo de autocero.</p> <p>b. El sensor de O₂ está agotado, incorrectamente conectado o desconectado. Envíe el instrumento al servicio técnico oficial Seitron.</p> <p>c. El tiempo de espera de autocero no es suficiente o el instrumento ha permanecido descargado durante un largo periodo de tiempo.</p>
<p>En la pantalla de medición de presión/ tiro aparece “error de sensor de presión”.</p>	<p>Hay un problema de calibración de dicho sensor. Envíe el instrumento al servicio técnico oficial Seitron.</p>

Guía de diagnóstico de averías (Continuación)

DIAGNÓSTICO	POSIBLES CAUSAS Y SOLUCIONES
En la pantalla del analizador aparece un error en la posición en la que debiera aparecer la temperatura de humos (T h).	<p>a. El termopar está desconectado; conecte el termopar en el conector "T1" del analizador.</p> <p>b. El sensor de temperatura ha sido expuesto a una temperatura fuera del rango de funcionamiento. Acclimate el equipo y vuelva a conectar el termopar.</p> <p>c. El termopar está defectuoso. Envíe el analizador al servicio técnico oficial Seitron.</p>
Aparece el siguiente símbolo "----" en la pantalla del analizador.	El instrumento no es capaz de calcular un valor numérico en base a la concentración de gas analizada. El símbolo "----" será sustituido por dígitos cuando el analizador detecte datos de combustión válidos.
En la pantalla del analizador aparece "Lim. Max." o "Lim. Min."	Los sensores del analizador detectan valores de medición fuera de rango. Los símbolos "Lim. Max." o "Lim. Min." serán reemplazados por valores tan pronto estos valores estén comprendidos dentro del rango de medición.
La bomba de aspiración del analizador emite un sonido como si esta estuviese funcionando pausadamente, se tiende a parar o ni siquiera arranca.	<p>a. El circuito neumático está obstruido. Verifique el filtro / trampa de condensados y el conector, asegurándose de que este no se encuentra obstruido de ninguna forma.</p> <p>b. El conector de entrada de gas se encuentra obstruido. Límpielo.</p> <p>c. La bomba está desconectada. La combinación   ha sido pulsada. Para activar nuevamente la bomba, apague y encienda el instrumento.</p>
La retro-iluminación del instrumento no funciona.	El instrumento tiene un defecto. Envíelo al servicio técnico oficial Seitron.
Los valores mostrados en la pantalla del analizador no son posibles. La medición se encuentra fuera de rango.	<p>a. El sensor / res están defectuosos. Verifique que los sensores están posicionados adecuadamente, accediendo al menú de diagnóstico.</p> <p>b. Verifique la sonda de humos en busca de presencia de fugas. Verifique también el estado de los conectores y la tubería de la sonda de humos..</p> <p>c. El instrumento falla. Envíelo al servicio técnico oficial Seitron.</p>

18.1 Repuestos

CÓDIGO	DESCRIPCIÓN
AAC FA01	Filtro de partículas
AA PB13	Batería de Li-Ion 7,2V 2,4Ah



18.2 Accesorios

CÓDIGO	DESCRIPCIÓN
AA AL05	Alimentador / cargador de batería 100-240V~/12 VDC 2A con cable de 2 m
AA SI01	Conector de alimentación EU
AA CA02	Alimentador con adaptador de carga para coche
AA CR09	Maleta de plástico rígido
AAC KP02	Kit medida presión
AA SF71A	Sonda de humos rígida con lanza de 180 mm, 2 mts de cable (temp. Máx 400°C)
AA SF72A	Sonda de humos rígida con lanza de 180 mm, 2 mts de cable (temp. Máx 600°C)
AAC EX02S	Tubería de extensión de 3 mts para sonda de humos
AA SM07	Funda protectora de goma
AA TA04	Filtro de partículas / condensación
AA TA04A	Filtro de partículas / condensación con conector metálico
AA UA01	Adaptador cable USB-A / USB-B

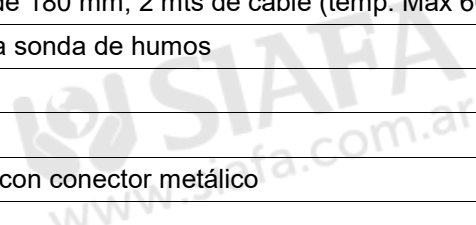

18.3 Servicio técnico oficial Seitron

Seitron S.p.A. a socio unico

Via del Commercio, 9/11
36065 Mussolente (VI) ITALY
Tel.: +39.0424.567842
Fax.: +39.0424.567849
E-mail: info@seitron.it
<http://www.seitron.com>

Seitron Service Milano

Via Leonardo da Vinci, 1
20090 Segrate (MI) ITALY
Tel. / Fax: +39.02.836.476.71
E-mail: service.milano@seitron.it

Transmisión de datos mediante la App “CHEMIST QR CODE”

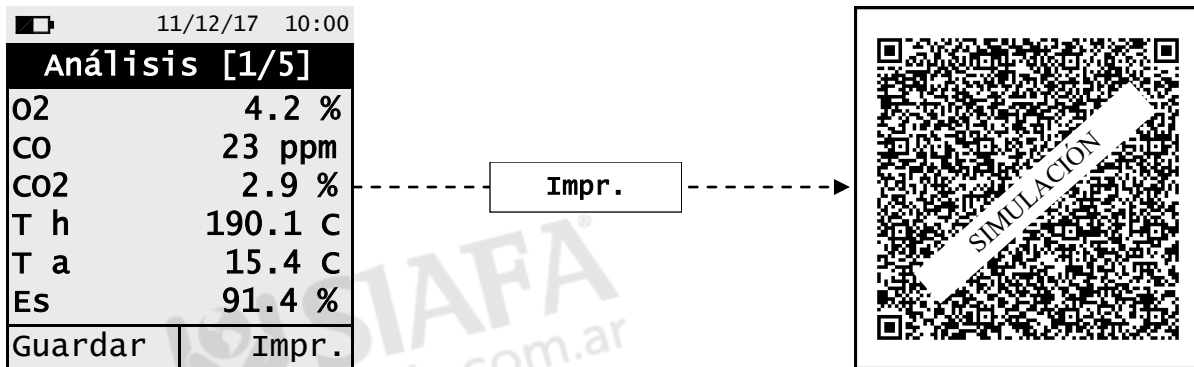

ESCANEE EL CÓDIGO QR USANDO LA APP “CHEMIST QR CODE”, PARA DESCARGAR LOS DATOS OBTENIDOS DEL ANÁLISIS DE COMBUSTIÓN.



Configuración de la APP



Inserte la dirección de email en caso de ser diferente de la predefinida.

Seleccione uno de los dos modos de compartir los datos.

Seleccione el formato de file para compartir.

Seleccione la aplicación para el envío.

Ejemplo de un archive CSV importando en formato Excel.

Chemist 100		
Número de serie	1100	
Fecha	15/12/2017	
Hora	12:00	
Fuel	Natural Gas	
Combustible	0.000000	m
HR del aire	50%	
O2	15.7%	
CO	23	ppm
CO2	2.9%	
T humos	100.6	°C
T aire	27.0	°C
η_s	90.0%	
NO	0.000	mV
CO-SEN	258.270	mV
O2	1.131.867	mV
I sen	0.000	μ A
I sen	0.000	μ A
I sen	100.346	μ A
T az	22.5	°C
ΔT	73.6	°C
Qs	10.0%	
λ_n	4.01	
Exceso de aire	4.01	
η_c	0.0%	
η_t	90.0%	
Qs (PCS)	10.0%	
Qt (PCS)	10.0%	
η_s (PCS)	90.0%	
η_c (PCS)	0.0%	
η_t (PCS)	90.0%	
NO	0	ppm
NOx	0	ppm
CO (0.0%)	0	ppm
NO (0.0%)	0	ppm
NOx (0.0%)	0	ppm
Tiro	4.5	Pa



Edición del encabezado del informe de combustión mediante el Software “Easy2print”

El encabezado del ticket es fácilmente configurable siguiendo las indicaciones descritas a continuación.

1. Conecte el analizador al PC (con sistema operativo Windows XP o posterior) mediante el cable USB.

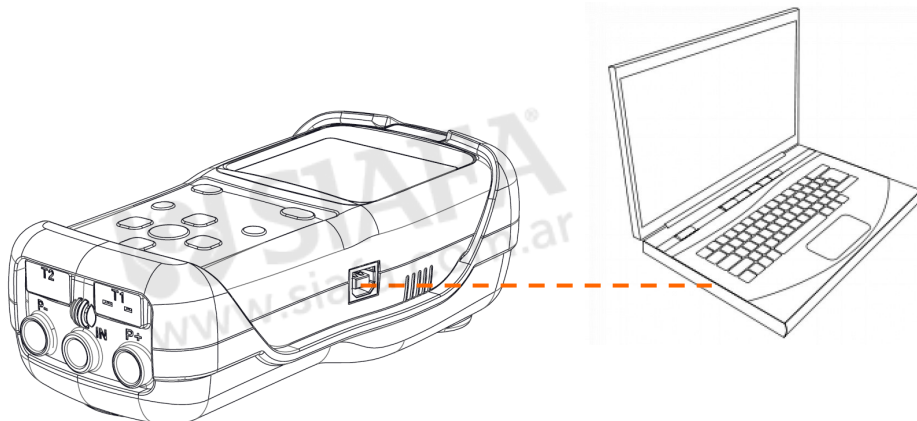

2. Entre en la página web www.seitron.com y descargue el archivo con la última versión de software, la cual está disponible en la “sección analizadores de combustión” (el archivo está comprimido en versión .zip).
3. Descomprima el archivo .zip, obteniendo el ejecutable contenido en el mismo (con extensión .exe)
4. Detalles de uso:

The screenshot shows the Easy2Print software window with the following callouts:

- Inserte los datos que serán imprimidos en el encabezado de cada informe: 6 líneas con 24 dígitos cada una están disponibles (incluyendo espacios).** (Points to the header input fields)
- Haga click para almacenar los datos introducidos en el instrumento.** (Points to the GUARDAR button)
- Información sobre el Software** (Points to the language dropdown menu)
- Configuración de idioma** (Points to the language dropdown menu)
- Estado de la conexión con el PC con el instrumento** (Points to the 'Conectado con: COM5' status indicator)

5. Pulsando el botón “Guardar”, el analizador guardará los datos introducidos, tras esto, este puede ser apagado y / o desconectado del PC.



- ESTE SOFTWARE ES UN ARCHIVO EJECUTABLE SIMPLE (NO REQUIERE DE INSTALACIÓN EN EL PC) Y ES COMPATIBLE CON LA VERSIÓN DE ANALIZADOR 1.05 O POSTERIOR.

- SI EL ENCABEZADO NO HA SIDO INTRODUCIDO, NO APARECERÁN LINEAS VACIAS NI ERRORES EN LOS TICKETS.

Lista de medidas opcionales:

MEDIDA	DEFINICIÓN
λ, n (I,n)	Índice de aire (definido como λ , en algunos casos identificado con n).
E (Exc. Air)	Exceso de aire Expresado como porcentaje de acuerdo con la formula detallada en el apartado C, es la relación entre el volumen de aire introducido en la combustión y el volumen teórico necesario.
ΔT (dT)	Temperatura diferencial: Es el diferencial de temperatura entre la temperatura de humos procedentes de la combustión y el aire de combustión insertado.
Qs (LHV)	Pérdidas en relación al valor del Poder Calorífico Inferior: Hace referencia al porcentaje de calor disipado en la chimenea en referencia al Poder Calorífico Inferior (PCI)
η_s (Es) (LHV)	Eficiencia sensible en relación al valor del Poder Calorífico Inferior: Hace referencia a la eficiencia calculada como el ratio entre el poder calorífico convencional y el poder calorífico del quemador. Entre las pérdidas de combustión, solo toma en cuenta las pérdidas de calor sensibles de los gases de combustión, despreciando las pérdidas por radiación y combustión incompleta. Este valor es relacionado con el Poder Calorífico Inferior (PCI) del combustible y no puede exceder el 100%. La eficiencia sensible debe ser comparada contra la eficiencia mínima declarada en los rendimientos del sistema calentador.
η_c (Ec) (LHV)	Eficiencia de condensación en relación al Poder Calorífico Inferior: Eficiencia derivada de la condensación del vapor de agua de los gases de combustión en relación al PCI.
η_t (Eff) (LHV) $\eta_t = \eta_s + \eta_c$	Eficiencia total en relación al Poder Calorífico Inferior: La eficiencia total, es el resultado de la suma entre la eficiencia sensible y la eficiencia de
NOx	Medición de los óxidos de Nitrógeno; La unidad de medida puede ser configurada mediante la configuración de su menú específico.
NOx ppm *	Medición de los óxidos de Nitrógeno; La unidad de medida no puede ser modificada, ya que está fijada en ppm.
NOx (rif. O2)	Medición de los óxidos de Nitrógeno en referencia al O ₂ ; Calcula la cantidad de óxidos de Nitrógeno en base a la referencia de O ₂ configurada. La unidad de medida puede ser configurada mediante su menú específico.
NOx (rif. O2) ppm *	Medición de los óxidos de Nitrógeno en referencia al O ₂ en ppm. La unidad de medida no puede ser modificada, ya que está fijada en ppm.
PI	Índice de contaminación (CO/CO2 ratio): Esta definido como el ratio que relaciona el CO y CO2. útil para determinar si el sistema necesita mantenimiento.
CO	Medición de CO. Unidades de medida disponibles: ppm - mg/m ³ - mg/kWh - g/GJ - ng/J - g/m ³ - mg/kWh - %
CO (RIF)	Medición de CO en referencia al O ₂ . Unidades de medida disponibles: ppm - mg/m ³ - mg/kWh - g/GJ - ng/J - g/m ³ - mg/kWh - %

* : Únicamente válido para la región de Piemonte (Italia).

Abreviaciones de las unidades de medida.

ppm	p
mg/m ³	g
mg/Kwh	w
g/m ³	G
g/Kwh	W
g/GJ	J
ng/J	J
hPa	h
Pa	P
mbar	b
mmH ₂ O	H
mmHg	g
inH ₂ O	i
psi	p
°C	C
°F	F
m	m
ft	ft

SIAFA
www.siafa.com.ar

Coeficientes de los combustibles y fórmulas

La tabla muestra los coeficientes de los combustibles memorizados, usados para calcular perdidas y eficiencias.

Coeficientes para el calculo de eficiencia de combustión									
Combustible	A1	A2	B	CO2t (%)	PCI (KJ/Kg)	PCS (KJ/Kg)	M air (Kg/Kg)	M H ₂ O (Kg/Kg)	V seco gas (m ³ /Kg)
Gas Natural	0,660	0,380	0,0100	11,70	50050	55550	17,17	2,250	11,94
Propano	0,630	0,420	0,0080	13,90	45950	49950	15,61	1,638	11,11
GLP	0,630	0,420	0,0080	13,90	45730	49650	15,52	1,602	11,03
Butano	0,630	0,420	0,0080	13,90	45360	49150	15,38	1,548	10,99
Gasóleo	0,680	0,500	0,0070	15,10	42700	45500	14,22	1,143	10,34
Fuelóleo	0,680	0,520	0,0070	15,70	41300	43720	13,73	0,990	10,06
Aire propanado	0,682	0,447	0,0069	13,76	28250	30700	9,13	0,999	6,77
Biogás	0,719	0,576	0,0086	16,81	19200	21250	6,38	0,840	5,82
Pellets (8% HR)	0,740	0,670	0,0071	19,01	18150	19750	6,02	0,660	4,58
Madera (20% HR)	0,761	0,686	0,0089	18,93	15450	17170	5,27	0,700	4,01
Astillas madera	0,8020	0,785	0,0108	20,56	11950	13565	4,20	0,660	3,25
Carbón	0,7620	0,691	0,0023	19,06	31400	32300	10,70	0,370	8,14
CO Off gas	0,775	1,164	0,0012	31,55	8610	8735	2,21	0,051	2,14
Huesos de oliva	0,749	0,689	0,0065	19,33	18780	20309	6,290	0,626	4,79
Cascaras de arroz	0,777	0,768	0,007	20,74	12558	13633	4,065	0,440	3,15

Detalles de los coeficientes de los combustibles:

- **CO₂ t:** El valor de CO₂ generado por la combustión en condiciones estequiométricas, p.e. sin exceso de Oxígeno y por lo tanto el máximo.
- **A1, A2, B:** Ojee las fórmulas de Siegert en base al standard Europeo EN50379-1 (a continuación).
A1 es el parámetro de la fórmula de Siegert cuando la medición de O₂ esta disponible.
A2 es utilizado cuando la medición de CO₂ esta disponible.
Nota: - Considere que en EEUU el parámetro A1 es el mismo que el parámetro A1 Europeo PERO dividido entre 2.
- Para los coeficientes Alemanes, los coeficientes A1 y A2 están intercambiados.

Las pérdidas de calor en humos de combustión son calculadas a partir de la medición de Oxígeno de acuerdo con la siguiente relación:

$$q_A = (t_A - t_L) \times \left(\frac{A1}{21 - O_2} + B \right)$$

Las pérdidas de calor son calculadas a través del contenido de dióxido de carbono de acuerdo a la siguiente relación:

$$q_A = (t_A - t_L) \times \left(\frac{A2}{CO_2} + B \right)$$

Índice de aire calculado a través de la siguiente formula:

$\lambda = 21 / (21 - O_2)$, donde O₂ es el Oxígeno residual en los humos de combustión.

Exceso de aire calculado a través de la formula:

$$e = (\lambda - 1) * 100$$

- **CO conv:** Coeficiente de conversión de ppm a mg/KWh. Puede ser expresado como función de densidad del gas (en este caso CO) y volumen del humo seco.
- **NO conv:** Lo mismo que CO conv, para el caso de NO.
- **NO_x conv:** Lo mismo que CO conv, para el caso de NO_x.
- **SO₂ conv:** Lo mismo que CO conv, para el caso de SO₂.
- **PCI:** Poder calorífico inferior.
- **PCS:** Poder calorífico superior.
- **m H₂O:** Masa de aire producida (por cada kg de combustible) en combustión con relación estequiométrica.
- **m Air:** Masa de aire necesaria para combustiones con relación estequiométrica.
- **V g.d.:** Volumen del humos producidos libres de humedad.

CERTIFICADO DE GARANTÍA

GARANTÍA

El analizador de combustión CHEMIST 100 BE GREEN tiene una garantía de **24 meses** desde la fecha de compra, incluyendo partes electrónicas, sensores electroquímicos internos e impresora.

Seitron se compromete a reparar o reemplazar sin coste aquellas piezas que en su opinión se consideren defectuosas durante el periodo de garantía. Los productos considerados defectuosos durante el periodo de tiempo detallado anteriormente, deberán ser enviados al servicio técnico oficial Seitron a portes pagados. Los siguientes casos no están cubiertos por dicha garantía: Rotura debida al transporte, uso inapropiado del producto o uso que no este de acuerdo con las indicaciones descritas en el manual de instrucciones facilitado.

Cualquier maltrato, reparación o modificaciones que pudiera sufrir el producto sin el consentimiento expreso de Seitron invalida la presente garantía.

ATENCIÓN

Envíe una copia de este documento adjunto junto con el instrumento a ser reparado en garantía Adjuntando también, una breve explicación del fallo o mal funcionamiento por el que envía el instrumento para ser revisado.

Espacio reservado para el usuario

Nombre: _____

Nombre de la empresa: _____

Notas:

Fecha: _____

N.S:





SEITRON S.p.A. a socio unico

Via del Commercio, 9/11 36065 - Mussolente (VI) ITALY

+39 0424 567 842 - info@seitron.it - www.seitron.com